



**Porte sezionali**  
**Porte sezionali laterali**

**ballan**<sup>®</sup>  
*excellence in doors*



La porta da garage evoluta, oggi, si fa protagonista di un racconto: quello del luogo per cui viene costruita e delle persone che lo vivono.

Non un semplice sistema di chiusura, non unicamente un complemento di design.

Ballan, la prima azienda di porte da garage in Italia, la interpreta come la fusione perfetta di tecnica e armonia estetica, affidabilità a lungo termine e praticità di funzionamento.



## Porte sezionali New Age 10

L'eleganza superiore che non teme imitazioni, grazie al pannello con snodo in alluminio brevettato Ballan.

## Porte sezionali Onda 30

Creare il massimo confort termico e acustico è l'obiettivo di Onda: una barriera perfetta per isolare il garage.

## Porte sezionali Oregon 44

La raffinatezza intramontabile del classico portone in legno.

## Porte sezionali Mono 50

Le porte sezionali dedicate agli ingressi auto condominiali.



## Porte sezionali laterali Flexa 80

Le porte ad agevole scorrimento laterale Flexa permettono una chiusura adeguata anche in situazioni difficili.



*excellence in doors*



*In copertina:*  
**Porta sezionale New Age XT Lake,**  
finitura liscia, tinta simil Ral 9016 standard,  
la maniglia art. 70 e l'automazione sono  
optional.

*A destra:*  
**Porta sezionale New Age XT Air,**  
finitura liscia,  
tinta simil Ral 9016 standard.

Porte sezionali Ballan:  
la tecnologia indossa lo stile unico di chi la sceglie



Il futuro si merita le migliori garanzie: una gamma di porte sezionali che valorizzano il contesto architettonico, rispettose dell'ambiente e in grado di conferire sicurezza nell'area garage.

L'attività di ricerca e sviluppo della Ballan ha permesso di mettere a punto soluzioni tecnologiche al servizio di un progetto a lungo termine: pannelli che incarnano i principi della moderna edilizia abitativa in termini di risparmio energetico ed ecosostenibilità, resistenti anche in caso di sollecitazioni estreme. L'efficienza della porta da garage diventa così una preziosa alleata del vivere quotidiano, essenziale per proteggere le persone e i beni più cari.

La stessa piacevolezza al tatto e alla vista si combina alla più pragmatica funzione antinfortunistica, ottenendo un sistema di chiusura sicuro e di grande carattere.

**ballan**<sup>®</sup>  
excellence in doors

## Ballan SpA crede nella qualità

Lo dimostra il fatto che è stata la prima del proprio settore a conseguire la certificazione UNI EN ISO 9001!

Ma ancor di più lo dimostrano gli impianti per la produzione delle porte da garage, situati nelle unità produttive di Villa del Conte e Tombolo (Padova) Italia. Tutti rigorosamente all'avanguardia.

Qui hanno luogo tutte le fasi produttive che vanno dalla profilatura delle parti in acciaio alla costruzione in discontinuo dei pannelli coibentati e alla verniciatura delle porte da garage.

Un processo produttivo che si avvale di impianti e tecnologie all'avanguardia, ma che non può prescindere dalla perizia e dall'esperienza del personale altamente qualificato: i primi artefici della qualità Ballan.

## Ballan SpA è una *green company*

Una industria che attua una politica di tutela ambientale e di risparmio energetico.

Che investe ingenti risorse nella Ricerca e Sviluppo, nella formazione del personale e nel miglioramento degli impianti produttivi e di stoccaggio.



Una industria che punta all'eccellenza



## Resistenza, indeformabilità, affidabilità, sicurezza, eleganza, minimo ingombro...

Alle porte da garage Ballan potete chiedere davvero tutto. Soprattutto di adattarsi perfettamente alle caratteristiche del vostro box auto, alle dimensioni dell'ingresso e alla destinazione d'uso. Tutto merito delle diverse soluzioni adottate da Ballan per rendere le proprie porte... universali!



## Progettazione e produzione "made in Ballan"

Le prestazioni e la completa affidabilità delle porte sezionali e delle automazioni sono garantite al 100%.

Le porte da garage Ballan sono costruite rispettando al 100% la norma UNI EN 13241-1 e tutte le Direttive Europee in materia di sicurezza antinfortuni. Sono a Marcatura CE, corredate di Dichiarazione di Prestazione e per le porte motorizzate di Dichiarazione di Conformità CE.



## La sicurezza è una priorità

Telecomandare l'apertura e chiusura della porta del proprio garage è una bella comodità. Grazie a Ballan questo semplice gesto è anche la scelta più sicura, perché tutte le automazioni proposte sono dotate di sistemi elettronici di controllo. Infatti, garantiscono la migliore efficienza di funzionamento e invertono istantaneamente il movimento in presenza di un ostacolo.



## Ballan SpA ha grandi progetti per i prossimi anni a venire

In agenda ha infatti la ricerca di soluzioni costruttive che permettano la riduzione degli ingombri delle porte. La sperimentazione di nuovi materiali per i pannelli di rivestimento con l'obiettivo di migliorare il risparmio energetico, sempre in un'ottica di ecosostenibilità. E naturalmente ci sono la ricerca di nuovi design e la progettazione di automazioni ancor più efficienti e sicure.

L'eccellenza per Ballan è una sfida quotidiana. Una sfida raccolta più di 45 anni fa.

# Una completa sicurezza!



## La performance tecnica

Il fabbricante riporta nella Dichiarazione di Prestazione (DoP) i valori dei requisiti richiesti dalla Norma di Prodotto, dopo che sono stati certificati da un Ente notificato. In questo modo attraverso la DoP l'acquirente ha modo di valutare e comparare la qualità della porta da garage.



**Dichiarazione di Prestazione (DoP), che riporta le caratteristiche del prodotto secondo il nuovo CPR 305/2011.**



**Dichiarazione di Conformità CE che attesta il rispetto di tutte le Norme Europee in vigore per le porte motorizzate.**



**Manuale per la Posa in Opera, l'Uso e la Manutenzione: la guida di facile consultazione e completa di ogni informazione.**



# Sicurezza in garage secondo CPR 305/2011 e Norma di Prodotto EN 13241-1

Tutte le porte da garage devono rispettare una serie di disposizioni di legge volte a salvaguardare l'incolumità di chi le utilizza. Il produttore nel dichiarare le prestazioni del prodotto come richiesto dal Regolamento Prodotti da Costruzione CPR 305/2011 sottopone la porta da garage a prove iniziali di tipo ad un Ente Notificato secondo la Norma di Prodotto EN 13241-1: resistenza al carico del vento, sicurezza aperture, forza di funzionamento per le porte motorizzate.

Le porte devono riportare la **targhetta di Marcatura CE**, essere corredate dalla **Dichiarazione di Prestazione (DoP)** mentre le porte motorizzate devono essere accompagnate anche dalla **Dichiarazione di Conformità CE** secondo la Direttiva Macchine (MD, Machine Directive).

## Porte sezionali a funzionamento manuale:

La porta sezionale è costruita nel rispetto di tutti i requisiti meccanici e delle prestazioni aggiuntive obbligatorie richiesti dalla Norma di Prodotto. Quindi prevede:

- dispositivo paracadute molle contro la chiusura accidentale della porta,
- snodo antipizzicamento fra i pannelli.

**Riportano la targhetta di Marcatura CE e sono corredate di Dichiarazione di Prestazione (DoP).**

## Porte sezionali a funzionamento manuale:

**(predisposte alla motorizzazione)**

La porta sezionale è costruita nel rispetto di tutti i requisiti meccanici e delle prestazioni aggiuntive obbligatorie richiesti dalla Norma di Prodotto. Quindi prevede:

- dispositivo paracadute molle contro la chiusura accidentale della porta,
- snodo antipizzicamento fra i pannelli,
- protezione dei tamburi avvolgicavo,
- protezione rulli di scorrimento con gusci in pvc.

**Riportano la targhetta di Marcatura CE e sono corredate di Dichiarazione di Prestazione (DoP).**

La porta è progettata in modo che la sua motorizzazione (successiva) rispetti tutti i requisiti meccanici richiesti dalla Norma di Prodotto, permettendo all'installatore di rilasciare la dichiarazione di conformità CE (obbligatoria). Ballan propone questa versione in due differenti livelli di allestimento:

- **la predisposizione alla motorizzazione NA** (completa di gusci in pvc per rulli di scorrimento in guida e di due protezioni dei tamburi avvolgicavo),
- **la predisposizione alla motorizzazione a traino NA-T** (completa di gusci in pvc per rulli di scorrimento in guida, di due protezioni dei tamburi avvolgicavo e di staffa per attacco braccio motore).

## Porte sezionali con automazione:

La porta sezionale è costruita nel rispetto di tutti i requisiti meccanici, il funzionamento automatizzato e le prestazioni aggiuntive obbligatorie richiesti dalla Norma di Prodotto. Quindi prevede:

- dispositivo paracadute molle contro la chiusura accidentale della porta,
- snodo antipizzicamento fra i pannelli,
- protezione dei tamburi avvolgicavo,
- protezione rulli di scorrimento con gusci in pvc,
- motori dotati di limitatore di forza.

**Riportano la targhetta di Marcatura CE e sono corredate di Dichiarazione di Prestazione (DoP) e Dichiarazione di Conformità CE.**

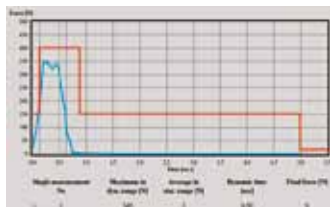

Limitazione e controllo delle forze.

Il dispositivo di limitazione delle forze, interrompe - e inverte - il movimento in presenza di un ostacolo (sforzo massimo consentito 400 N).

La linea rossa, nel grafico qui a fianco, fissa i parametri indicati dalla Norma di Prodotto. Sullo stesso grafico, la linea blu dimostra che la forza rilevata sulla porta motorizzata Ballan è ben al di sotto di quella richiesta dalla normativa.



Targhetta di Marcatura CE identificativa del prodotto che riporta tutti i dati richiesti dalla normativa vigente.



Dispositivo paracadute in caso di rottura delle funi che ferma all'istante la chiusura della porta (optional).



Dispositivo paracadute in caso di rottura delle molle che blocca istantaneamente il funzionamento della porta (obbligatorio).



I rilevatori di presenza bloccano istantaneamente il funzionamento della porta al passaggio di persone o cose (optional).

**Parola d'ordine: ecletticità. La porta sezionale azzerava l'ingombro, dentro e fuori il garage. Libera gli spazi, moltiplica le possibilità di scelta. Si reinventa grazie alla varietà dei modelli e delle finiture.**

## Perché scegliere una porta da garage coibentata?

Dipende dove è posizionato il garage. Se questo è integrato all'abitazione, prevedere una porta da garage coibentata contribuisce a migliorare la classificazione energetica complessiva dell'abitazione. Rappresenta il modo più semplice per ottimizzare il risparmio energetico globale del luogo abitativo sia invernale che estivo.

Ecco perché Ballan, laddove il garage sia parte integrante dell'abitazione, consiglia sempre di installare una porta coibentata, indipendentemente dalla presenza o meno di detrazioni fiscali.

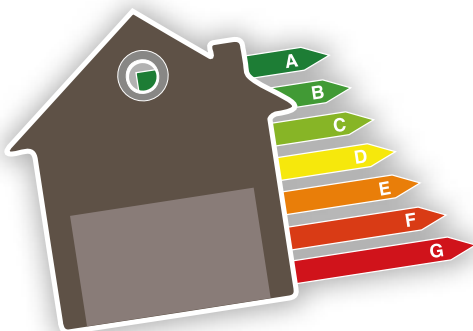

## New Age

**Porte sezionali New Age: l'eleganza superiore, che non teme imitazioni**

Le caratteristiche uniche di New Age si riconoscono a prima vista: il risultato estetico pulito e uniforme è ottenuto grazie ai rivoluzionari pannelli coibentati con snodo in alluminio Made in Ballan al 100%, che consentono di eliminare l'utilizzo delle tradizionali cerniere interne. New Age è sinonimo di estrema cura del dettaglio: dalla ricca gamma di optional, come i copriguida laterali e la maniglia multifunzione, alla verniciatura di ogni parte costitutiva in tinta coi pannelli.

Il pannello coibentato spessore 40 mm con snodo in alluminio posizionato ogni 400 mm rende New Age la porta più robusta e resistente, certificata con resistenza al carico del vento in Classe 3.

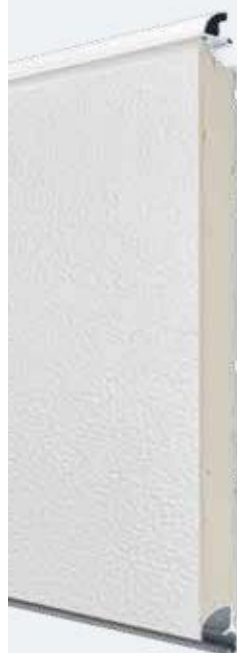

**Pannello coibentato spessore 40 mm altezza 400 mm.**

XT profili taglio termico

**1.8**  
OL

profili standard

**2.1**  
OL



### Efficienza termica New Age

La porta sezionale New Age con allestimento e dimensioni standard (esempio L 3500 x H 2500 mm), ha un valore indicativo di trasmittanza termica di\*:

**PROFILI CON TAGLIO TERMICO (New Age XT con guarnizioni verticali)**

- 1.8 W/m<sup>2</sup>K con posa oltre luce

**PROFILI STANDARD**

- 2.1 W/m<sup>2</sup>K con posa oltre luce



## Onda

**Coibentazione: il vantaggio delle porte sezionali Onda**

Creare il massimo confort termico e acustico è l'obiettivo di Onda: una porta sezionale che rappresenta una barriera perfetta per isolare il garage dalle variazioni di temperatura e dai rumori molesti. Sono i pannelli coibentati con schiuma poliuretana, ignifuga e totalmente priva di HCFC, a proteggere dalle dispersioni di calore dall'interno verso l'esterno e dalle escursioni termiche durante tutto l'anno.

I pannelli della porta sezionale Onda hanno uno spessore di 40 mm e altezza di 500 mm: le dimensioni testate per assicurare indeformabilità al pannello e garantire resistenza e solidità alla porta.



**Pannello coibentato spessore 40 mm altezza 500 mm.**



**1.6**  
OL

### Efficienza termica Onda

La porta sezionale Onda con allestimento e dimensioni standard (esempio L 3500 x H 2500 mm), ha un valore indicativo di trasmittanza termica di\*:

- 1.6 W/m<sup>2</sup>K con posa oltre luce (OL)



## Oregon

### Porta sezionale Oregon: l'eleganza intramontabile del classico portone in legno

Un materiale caldo e naturale qual è il legno è stato interpretato dalla Ballan nella porta sezionale Oregon: una chiusura accogliente, dall'aspetto importante e raffinato allo stesso tempo. Proprio come un tradizionale portone d'ingresso.

Per realizzare una pannellatura in legno perfettamente uniforme, Ballan ha messo a punto un'esclusiva tecnica di lavorazione che elimina ogni differenza fra il profilo dello snodo e quello del pannello. Un'esecuzione di grande maestria e bellezza, che non tralascia la grande praticità e l'eccellente affidabilità della porta sezionale.



Pannello coibentato spessore 40 mm altezza 410 mm.



## Mono

### Mono, la porta sezionale dedicata agli ingressi auto collettivi

Non poteva mancare una porta sezionale progettata per gli ingressi auto condominiali.

Mono è la risposta della Ballan sia all'esigenza di solidità che si presenta in caso di ripetute aperture durante il giorno, sia alla necessità di una maggiore aerazione per garage interni o interrati, dove più che la chiusura completa è importante garantire una salutare circolazione dell'aria.

La porta sezionale Mono è realizzata in acciaio zincato, con pannelli composti da un profilo perimetrale al cui interno è inserita una monolamiera che può essere sagomata a doghe verticali o sostituita da una rete elettrosaldata per la migliore aerazione del garage.



Pannello monolamiera altezza 500 mm.



## Flexa

### La porta sezionale laterale Flexa è un nuovo progetto by Ballan

Progetto esclusivo Ballan la nuova Flexa è la porta a scorrimento laterale che permette una chiusura adeguata anche in situazioni difficili.

Questa classica chiusura per garage è apprezzata da sempre per il suo comodo utilizzo... perchè può essere aperta parzialmente a tutta altezza per fare passare persone o cose, come ad esempio la bicicletta o la moto.

I pannelli coibentati spessore 40 mm e larghezza 500 mm sono realizzati con due pareti in lamiera d'acciaio zincata con all'interno schiuma poliuretanic ignifuga e priva di HCFC, che isola termicamente e acusticamente l'interno del garage.



Pannello coibentato spessore 40 mm larghezza 500 mm.



2.1  
OL

#### Efficienza termica Oregon

La porta sezionale Oregon con allestimento e dimensioni standard (esempio L 3500 x H 2500 mm), ha un valore indicativo di trasmittanza termica di\*:

- 2.1 W/m<sup>2</sup>K con posa oltre luce (OL)



1.8  
OL

#### Efficienza termica Flexa

La porta a scorrimento laterale Flexa con allestimento e dimensioni standard (esempio L 4500 x H 2500 mm), ha un valore indicativo di trasmittanza termica di\*:

- 1.8 W/m<sup>2</sup>K con posa oltre luce (OL)

(\*) I valori di trasmittanza termica riportati sono solo esemplificativi e sono riferiti a porte da garage con posa oltre luce, allestimento standard, con superficie compresa tra 8 e 10 mq. Solo se richiesta al momento dell'ordine la Ballan effettuerà una Dichiarazione di Trasmittanza Termica specifica per la porta da garage ordinata. Nel caso in cui la superficie della porta richiesta sia inferiore a 8 mq e/o il cliente desideri inserire accessori quali oblò o porta pedonale, l'ufficio tecnico Ballan si riserva di valutarne la fattibilità rispetto al requisito termico richiesto.

## Porte sezionali New Age: l'eleganza superiore, che non teme imitazioni

Ci sono produzioni che cambiano i tempi. Dopo la porta sezionale New Age non è stato più possibile pensare alle chiusure da garage allo stesso modo. Le sue caratteristiche uniche si riconoscono a prima vista: il risultato estetico pulito e uniforme è ottenuto grazie ai rivoluzionari pannelli coibentati con snodo in alluminio 100% made in Ballan, che consentono di eliminare l'utilizzo delle tradizionali cerniere interne.

New Age è sinonimo di estrema cura del dettaglio: dalla ricca gamma di optional, come i copriguida laterali e la maniglia multifunzione, alla verniciatura di ogni parte costitutiva in tinta coi pannelli.

La precisione e l'originalità del processo produttivo della Ballan fanno di ciascuna porta sezionale New Age un modello unico, affidabile e su misura per quel particolare contesto architettonico.



## La bellezza può essere performante?

Sì, quando si sceglie una porta dalla tecnologia esclusiva.

Lo snodo in alluminio è infatti un brevetto internazionale Ballan, prodotto interamente dall'azienda attraverso un sistema produttivo ad hoc.

Tutte le parti meccaniche si integrano nella struttura della porta, per ottenere un design lineare, elegante e che rende per di più impossibile pizzicarsi le dita nella giunzione fra i pannelli.

Le caratteristiche di robustezza, termo- e fono-assorbimento della pannellatura, oltre alla silenziosità dello snodo, completano il profilo delle prestazioni New Age.







## La qualità New Age

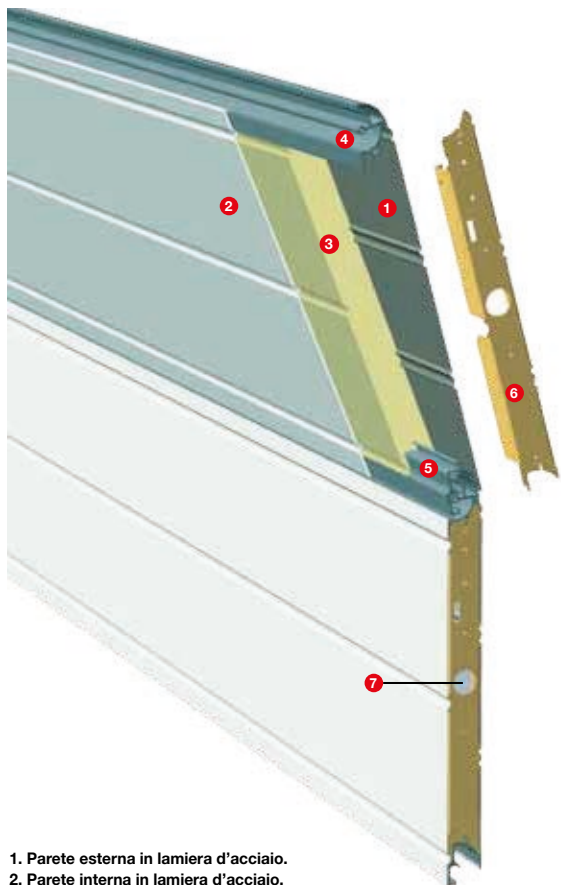

1. Parete esterna in lamiera d'acciaio.
2. Parete interna in lamiera d'acciaio.
3. Schiuma poliuretanicca ad alta densità (49 Kg/m<sup>3</sup>)
4. Profilo superiore in alluminio.
5. Profilo inferiore in alluminio.
6. Coperchio laterale in acciaio di alto spessore.
7. Foro per l'introduzione della schiuma di poliuretano, di dimensione maggiorata per consentire la pervasione ottimale della schiuma, chiuso da un tappo ad alta tenuta.

## Pannelli di totale progettazione e produzione Ballan

La pannellatura New age è interamente Made in Ballan: ogni elemento viene realizzato singolarmente in pressa, le finiture gofrato stucco e gofrato legno delle lamiere in acciaio zincato preverniciato sono progettate e prodotte da Ballan. Un sistema produttivo originale, ideato dall'azienda, garantisce una elevata precisione.

Il pannello coibentato con snodo in alluminio (brevetto Ballan) della linea New Age ha uno spessore di 40 mm e altezza 400 mm ed è realizzato in lamiera d'acciaio zincato preverniciato è composto da due profili in alluminio, uno inferiore e uno superiore, uniti da due pareti in lamiera d'acciaio e chiusi lateralmente da due coperchi in acciaio di alto spessore. I due profili in alluminio formano lo snodo il cui movimento è reso possibile dalle bronzine in materiale autolubrificante, che assicurano anche la perfetta silenziosità. All'interno è interposta una schiuma di poliuretano ignifuga che coibenta il pannello, rendendolo termo- e fonoassorbente, priva di HCFC a testimonianza del rispetto dell'azienda per l'ambiente.

**La porta sezionale New Age è certificata con resistenza al carico del vento in Classe 3.**

## Resistenza al carico del vento in Classe 3



L'azienda realizza le proprie porte da garage seguendo la normativa di riferimento come richiesto dal Regolamento Prodotti da Costruzione CPR 305/2011.

Il produttore deve sottoporre la porta da garage a prove iniziali ad un Ente Notificato secondo la Norma di Prodotto EN 13241-1:

- resistenza al carico del vento (**Classe 3 per New Age**);
- sicurezza aperture;
- forza di funzionamento per le porte motorizzate.

## Caratteristiche tecniche del pannello

Valori rilevati a temperatura ambiente

Spessore	Altezza	Conducibilità termica $\lambda$		Conduttanza termica K		Densità media	Peso	
		$\frac{W}{m \cdot K}$	$\frac{Kcal}{m \cdot h \cdot ^\circ C}$	$\frac{W}{m^2 \cdot K}$	$\frac{Kcal}{m^2 \cdot h \cdot ^\circ C}$	$\frac{Kg}{m^3}$	$\frac{Kg}{m}$	$\frac{Kg}{m^2}$
40	400	0,023	0,019	0,60	0,52	49	5,5	13,8



Ballan produce autonomamente i pannelli delle porte da garage New Age. Un sistema produttivo originale, ideato dall'azienda, garantisce una elevata precisione geometrica, una qualità meccanica superiore e la perfetta planarità dei pannelli.

## Il vantaggio del risparmio energetico

La moderna edilizia abitativa impone la ricerca di eccellenza sul fronte del risparmio energetico e dell'ecosostenibilità. Ecco perché, oltre ad essere coibentati, **i pannelli delle porte New Age possono essere richiesti con taglio termico: l'interruzione del flusso di calore che passa attraverso lo snodo in alluminio, e perciò ottenere un coefficiente a basso valore di trasmittanza termica.**

Un risultato che permette di risparmiare e di rispettare i requisiti richiesti per la riqualificazione energetica degli edifici e, in ultima analisi, l'ambiente. Un tema al quale l'azienda Ballan è da sempre molto sensibile.



### Efficienza termica New Age

La porta sezionale New Age con allestimento e dimensioni standard (esempio L 3500 x H 2500 mm), ha un valore indicativo di trasmittanza termica di\*:

PROFILI CON TAGLIO TERMICO (New Age XT con guarnizioni verticali)

- 1.8 W/m<sup>2</sup>K con posa oltre luce

PROFILI STANDARD

- 2.1 W/m<sup>2</sup>K con posa oltre luce

...una qualsiasi porta sezionale



Vista interna di una porta sezionale presente comunemente nel mercato.

...la porta sezionale New Age XT

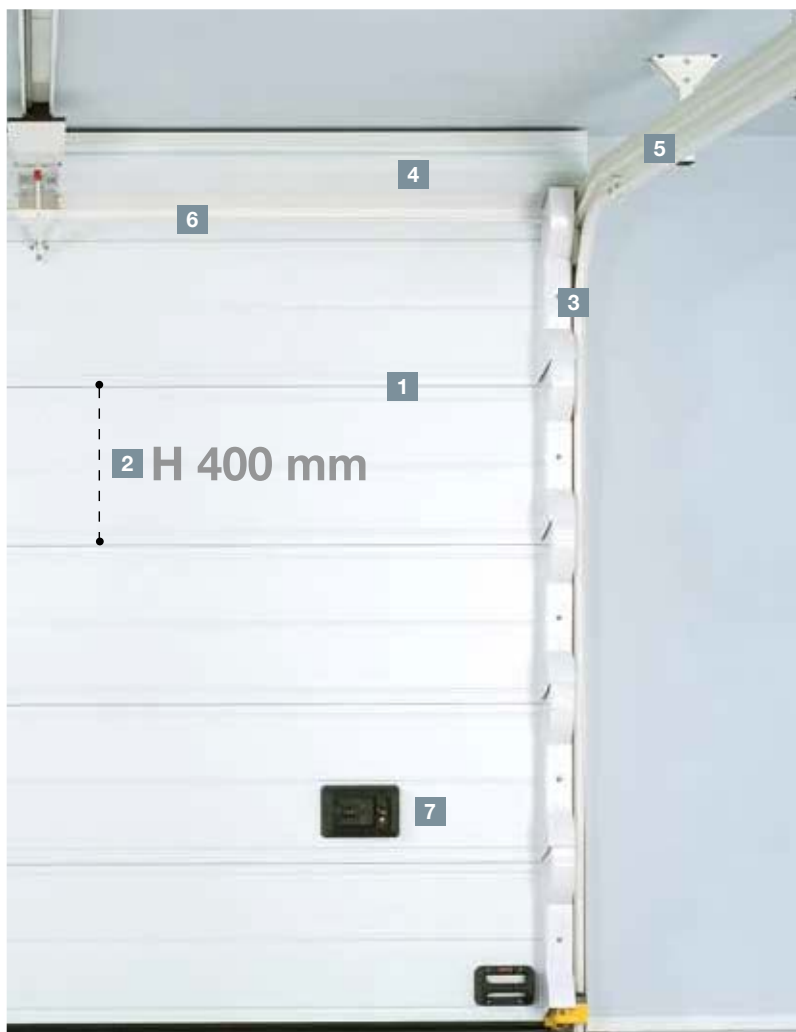

Vista interna porta sezionale New Age XT versione motorizzata.

## Le differenze si riconoscono e si apprezzano subito

Succede solo con i prodotti dotati di forte personalità: il loro stile si riconosce a colpo d'occhio.

Uno stile unico, frutto di innumerevoli differenze, che potete cogliere comparando New Age XT con ogni altra porta sezionale.

- 1 I pannelli sono uniti tramite lo snodo in alluminio brevettato, antipizzicamento, e non attraverso antiestetiche cerniere.
- 2 L'altezza del pannello è inferiore rispetto agli standard del settore (400 mm contro i 500/600 mm usuali).  
Una misura che, insieme ai profili in alluminio, rende più robusto il pannello, praticamente indeformabile, e che assicura il perfetto funzionamento meccanico.
- 3 Le guide laterali sono protette da copriguida modulari che seguono il movimento della porta (optional).
- 4 L'albero con molle, che regola il funzionamento della porta, è protetto da una speciale copertura sagomata, con funzione estetica e antinfortunistica.
- 5 Le guide e i supporti sono verniciati a polveri epossidiche bianco simil Ral 9016 per una estetica migliore.
- 6 Il profilo superiore in acciaio è in tinta con la pannellatura e nasconde la guarnizione in gomma.
- 7 La maniglia multifunzione raggruppa elegantemente le funzioni di chiusura e di sollevamento manuale (optional).



## Anche esternamente New Age XT è differente

L'uniformità della pannellatura è un valore estetico ma anche funzionale, perchè rende impossibile pizzicarsi le dita nella giunzione fra i pannelli.





## I modelli New Age



Nell'ottica della massima linearità estetica, New Age Lake propone pannelli piani che mettono in evidenza la scelta cromatica















Porta sezionale New Age Lake,  
finitura gofrato stucco, tinta simil Ral 9016 standard,  
la maniglia art. 70, gli oblò in vetrocamera e l'automazione sono optional.

## New Age Lake, massima linearità estetica

New Age Lake mette in risalto il punto di forza di queste porte sezionali: la congiunzione perfetta dei pannelli, consentita dall'esclusivo sistema dello snodo brevettato, che rende la pannellatura particolarmente continua e compatta.

### Finitura esterna pannello New Age Lake

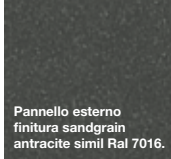
 <b>Pannello esterno</b> finitura gofrato stucco, simil Ral 6005, 6009, 8017, 9016.	 simil Ral 6005	 simil Ral 6009	 simil Ral 8017	 simil Ral 9016
	<p>new Made in Ballan</p>			
 <b>Pannello esterno</b> finitura gofrato legno, simil Ral 9006, 9016.	 Grigio Alluminio simil Ral 9006	 Bianco simil Ral 9016		
	 <b>Pannello esterno</b> finitura liscia, simil Ral 9006, 9016.	 Grigio Alluminio simil Ral 9006	 Bianco simil Ral 9016	
 <b>Pannello esterno</b> finitura sandgrain antracite simil Ral 7016.				



## I modelli New Age



New Age Air e New Age Horizon (effetto legno)  
si distinguono per il tratto distintivo ed essenziale











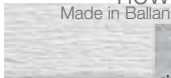

Porta sezionale New Age Horizon, finitura liscia, vernice superpoliestere "effetto legno" tinta noce chiaro standard, la maniglia art. 70 e l'automazione sono optional.

## New Age Air, New Age Horizon (effetto legno), un tratto distintivo ed essenziale

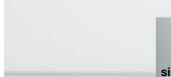
Nei modelli New Age Air e New Age Horizon (effetto legno) la nervatura centrale all'esterno del pannello offre la massima adattabilità al contesto architettonico in cui la porta si inserisce.

### Finitura esterna pannello New Age Air

				
<p>Pannello esterno finitura goffrato stucco, simil Ral 6005, 6009, 8017, 9006, 9016.</p>				
<p>new Made in Ballan</p>				
				
<p>Pannello esterno finitura goffrato legno, bianco simil Ral 9016.</p>				
				
<p>Pannello esterno finitura liscia, bianco simil Ral 9016.</p>				
				
<p>Pannello esterno finitura sandgrain antracite simil Ral 7016.</p>				

### Finitura esterna pannello New Age Horizon

		
<p>Pannello esterno finitura goffrato legno vernice superpoliestere "effetto legno".</p>		
		
<p>Pannello esterno finitura liscia vernice superpoliestere "effetto legno".</p>		



## I modelli New Age



Nel modello New Age River le nervature orizzontali uniformano esteticamente la pannellatura, conferendo leggerezza e modernità



Porta sezionale New Age River,  
finitura gofrato stucco, la tinta Ral 9006 (grigio alluminio),  
la maniglia art. 68 e l'automazione sono optional.

## New Age River leggerezza e modernità

La porta sezionale New Age River si caratterizza per il motivo a nervature orizzontali sulla pannellatura esterna: un effetto ordinato e riempitivo, che evidenzia anche in questo caso la tecnologia brevettata Ballan.

### Finitura esterna pannello New Age River

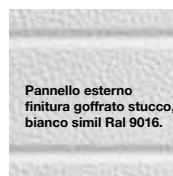

Pannello esterno  
finitura gofrato stucco,  
bianco simil Ral 9016.



New Age Stone e New Age Mixer (effetto legno) sorprendono per l'eleganza del disegno geometrico rettangolare che interpreta contesti architettonici più classici



Porta sezionale New Age Stone, finitura goffrato stucco, tinta simil Ral 9016 standard, la maniglia art. 70 e l'automazione sono optional.

## New Age Stone, New Age Mixer (effetto legno), la figura geometrica più classica

Frutto di un sistema produttivo esclusivo Ballan, la parte esterna del pannello New Age Stone propone una serie di rettangoli, ottenuti attraverso la doppia profilatura della lamiera d'acciaio. Una soluzione doppiamente vantaggiosa: concorre a irrobustire il pannello e realizza un'estetica più classica

### Finitura esterna pannello New Age Stone



### Finitura esterna pannello New Age Mixer





## I modelli New Age

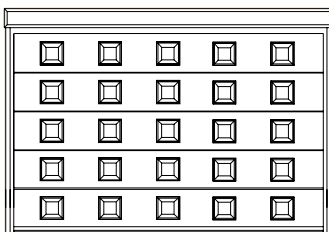
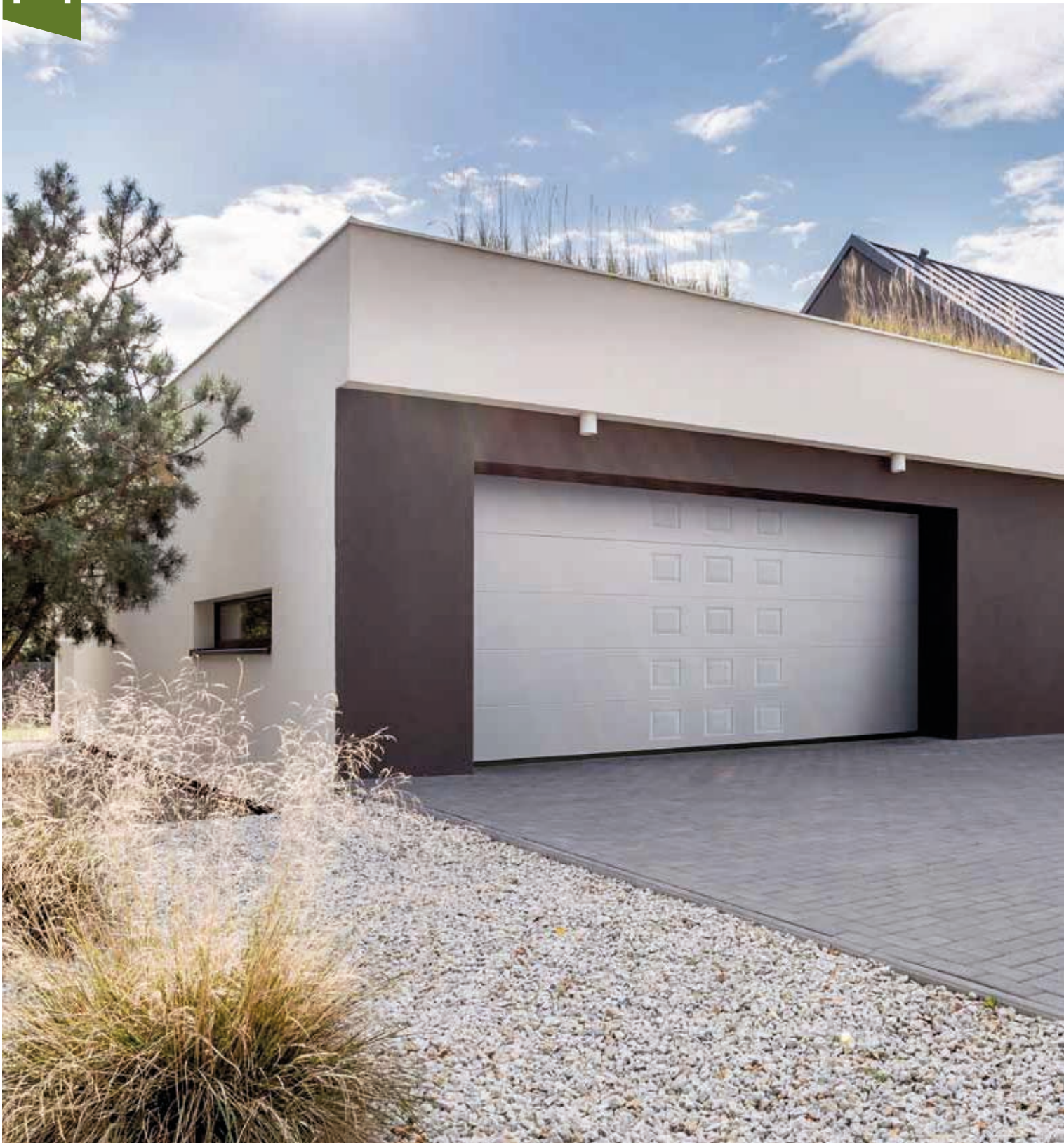

Variant Square

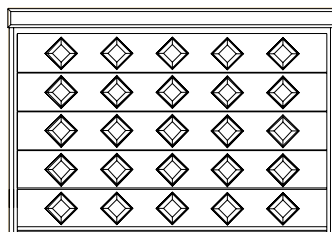

Variant Castle

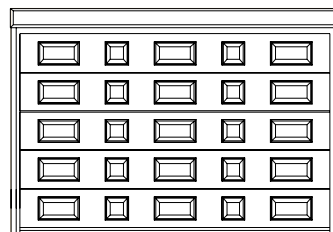

Variant STV 007/2

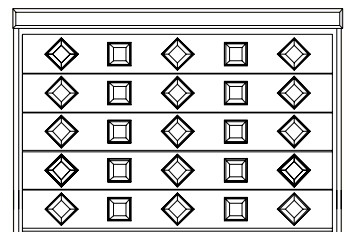

Variant STV 026/2

La realizzazione dei vari modelli rappresentati è strettamente legata alla dimensione della porta.





Porta sezionale New Age Variant STV 101,  
finitura gofrato stucco, tinta simil Ral 9016 standard,  
l'automazione è optional.

## New Age Variant la geometria personalizzabile

Spazio alla fantasia con Variant, la porta sezionale che consente di scegliere, a piacere, la sequenza dei diversi profili geometrici. A seconda delle dimensioni della porta variano sia il numero dei profili geometrici inseribili sia la loro disposizione sui pannelli. Una straordinaria possibilità di personalizzazione della porta.

### Finitura esterna pannello New Age Variant



Pannello esterno  
finitura gofrato stucco,  
bianco simil Ral 9016.



Pannello esterno  
finitura gofrato legno,  
bianco simil Ral 9016.

new  
Made in Ballan

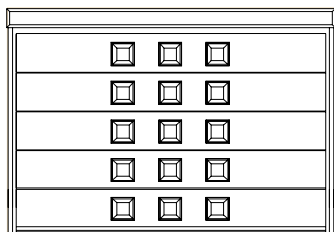

Variant STV 101

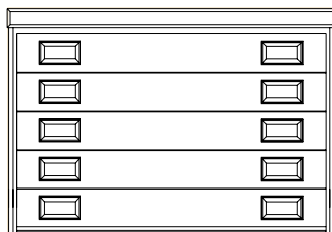

Variant STV 102



## Le due strutture per New Age

L'azienda ha creato due strutture alternative per le porte sezionali con pannello Ballan: New Age e New Age XT

Questo per rispondere a una fascia più ampia di clientela e assicurare a tutti la possibilità di usufruire della tecnologia esclusiva del pannello coibentato con snodo in alluminio e dei dispositivi che garantiscono la massima sicurezza contro gli infortuni.

La differenza principale fra le due strutture sta nel fatto che **quella contrassegnata dalla sigla XT è autoportante** e consente il montaggio della porta sia in luce sia oltre luce con la massima semplicità. Un vantaggio anche estetico soprattutto vista dall'esterno, perché rende i montanti laterali e la veletta perfettamente complanari (in evidenza se la porta viene posata in luce).

Le due strutture condividono gli elementi che rendono unica la sicurezza delle porte sezionali:

- **la protezione dei rulli di scorrimento con gusci in pvc;**
- **il dispositivo paracadute in caso di rottura delle molle che ferma all'istante il funzionamento della porta;**
- **la sicurezza della Marcatura CE, con Dichiarazione di Prestazione (DoP) e per le porte motorizzate con Dichiarazione di Conformità CE.**

### Le differenze viste dall'esterno: struttura New Age



In evidenza le guarnizioni a vista e la veletta non autoportante e non complanare della struttura New Age (posa in luce).

1

**Le guide verticali** (montanti laterali) sono fornite di serie in acciaio zincato e preverniciato in tinta simil Ral 9016. I montanti non sono complanari con la veletta superiore.

2

**La veletta superiore** di spessore 40 mm non è autoportante. Verniciata nel colore della porta, è fornita di serie per la posa in luce.

3

**La guarnizione di tenuta superiore** è a vista.

4

Anche le **guarnizioni di tenuta laterale** sono a vista.

5

**La guarnizione di tenuta inferiore** è standard.

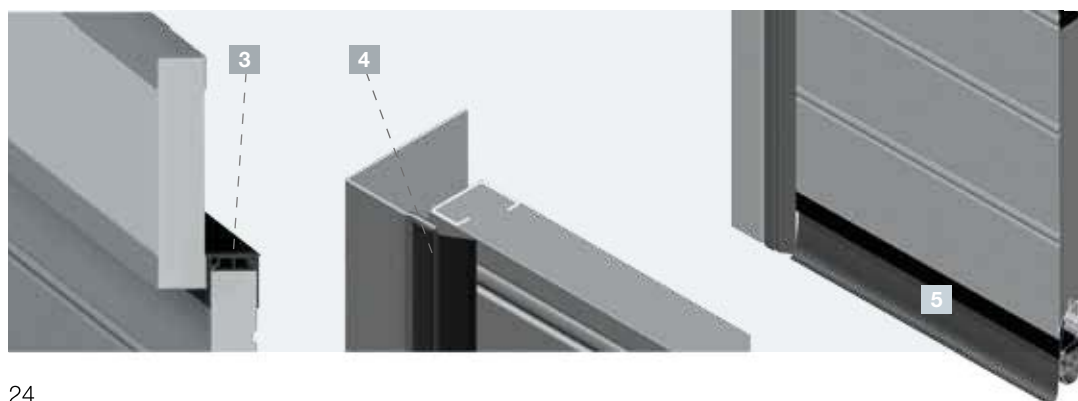

## Le differenze che rendono New Age XT al top

All'esterno la veletta superiore è autoportante, può sostituire l'architrave se necessario e permette il montaggio della porta sia in luce sia oltre luce con la massima semplicità, inoltre è complanare con i montanti laterali per un risultato estetico eccellente.

Sempre all'esterno i montanti laterali sono rivestiti da profili in lamiera gofrata e verniciata.

Le guarnizioni in gomma superiore e laterali esterne sono invisibili perché inserite rispettivamente all'interno della veletta e nei montanti.

All'interno, l'albero con molle è protetto da uno speciale coprialbero sagomato che forma un corpo unico con la struttura fissa.

## La nuova generazione di porte sezionali con New Age XT è ancora più evoluta e sicura

### Le differenze viste dall'esterno: struttura New Age XT



In evidenza la veletta superiore autoportante della struttura New Age XT, complanare alla porta e le guarnizioni in gomma a scomparsa perché inserite all'interno nella veletta e nei montanti (posa in luce).

1

**Le guide verticali** sono rivestite con profili in lamiera gofrata e verniciata nello stesso colore dei pannelli. In più i profili sono complanari con la veletta superiore.

2

**La veletta superiore** di spessore 15 mm è autoportante, verniciata nel colore della porta ed è fornita di serie. Grazie ad essa la porta può essere inserita in qualsiasi posizione (in luce e oltre luce) con la massima semplicità.

3

**La guarnizione di tenuta superiore** è inserita nella veletta e perciò risulta invisibile dall'esterno.

4

Anche **le guarnizioni di tenuta laterale** sono a scomparsa, perché inserite nelle guide laterali.

5

**La speciale guarnizione di tenuta inferiore** è "coprisoglia" ovvero permette il montaggio della porta sia in luce che oltre luce, nascondendo sempre lo "stacco" fra l'ingresso e l'interno del garage.

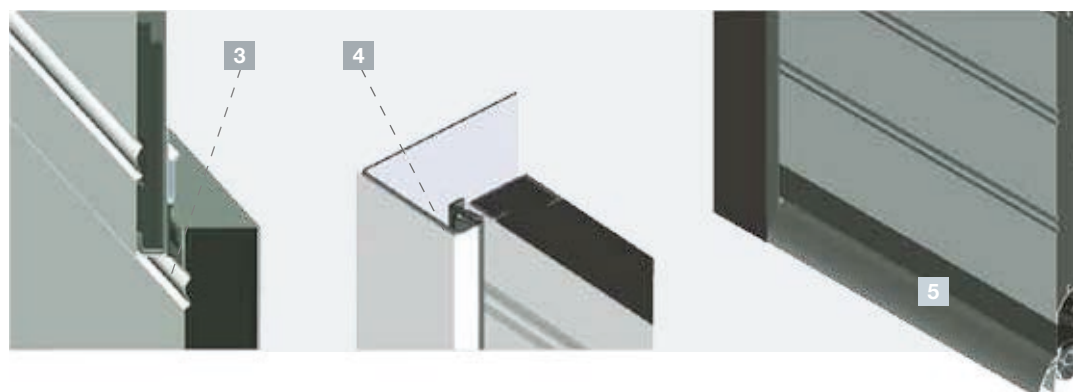



## Le due strutture per New Age

Viste da dentro,  
le due strutture rivelano tutta la loro tecnologia

Il sostegno e il movimento dei pannelli sono assicurati dalle guide laterali e superiori, realizzate in acciaio zincato, verniciate a polveri epossidiche bianco simil Ral 9016.

Al loro interno, i rulli di scorrimento in materiale autolubrificante assicurano la migliore scorrevolezza e silenziosità di funzionamento. Inoltre, il modesto ingombro delle guide fanno di New Age e

New Age XT le porte da garage meno invadenti e più funzionali. Completano il quadro di eccellenza il respingente posto all'estremità delle guide superiori, che ha la funzione di attutire l'urto di fine corsa durante l'apertura, le guarnizioni laterali e superiore (a scomparsa nella struttura della sezionale XT) e quella inferiore coprisoglia (con profilo "a scivolo" per XT) che garantiscono la perfetta impermeabilità.

Copertura sagomata coprialbero per struttura New Age, in lamiera gofrata di acciaio zincato preverniciato simil Ral 9016, che protegge dalle parti in movimento durante il funzionamento della porta (viene fornito solo con scorrimento standard).

Le differenze viste dall'interno: struttura New Age



Vista interna porta New Age con predisposizione alla motorizzazione "NA", l'automazione S/550 è optional.



optional  
speciali copriguida modulari  
di protezione

optional



Gli speciali copriguida disponibili a richiesta, brevetto Ballan, racchiudono le guide e i rulli, garantendo la massima protezione contro gli infortuni. In più non ingombrano perchè sono inseriti direttamente ai pannelli e perciò ne seguono il movimento. Optional sia per NEW AGE, che per NEW AGE XT.

Coprialbero sagomato speciale per struttura New Age XT, in lamiera gofrata di acciaio zincato preverniciato simil Ral 9016, che protegge dalle parti in movimento durante il funzionamento della porta. È progettato per formare un corpo unico con la struttura fissa.

Le differenze viste dall'interno: struttura New Age XT



Vista interna porta sezionale New Age XT, i copriguida modulari di protezione e l'automazione S/550 sono optional.



optional

speciali copriguida modulari di protezione



Progettato per formare un corpo unico con la struttura fissa, il coprialbero sagomato speciale di serie per struttura New Age XT è in lamiera gofrata di acciaio zincato preverniciato simil Ral 9016.



## Tante alternative di colore

**Le finiture gofrato stucco, gofrato legno e liscia** come optional, possono essere verniciate esternamente in qualsiasi tinta prevista dal campionario Ral Ballan: più di 200 alternative di colore!

Oppure anche nelle nuove tinte micacee: queste vernici speciali sono composte da resine acriliche mescolate a pigmenti micacei che servono a donare quell'effetto ricercato di ferro battuto anticato.

La particolare composizione rende queste tinte ideali in caso di porte poste in ambienti climatici particolarmente aggressivi.

Tinte campionario micacee Ballan: Grigio Titanio 5, Grigio Ballan, Grigio grafite 3, Nero antracite 2, Azzurro chiaro 7, Verde velluto 6, Simil Corten Bal 1, Marrone scuro 4.

## Le finiture e tinte esterno New Age



Esterno pannello finitura **goffrato stucco**, preverniciato standard simil Ral 6005, 6009, 8017, 9016.



Esterno pannello finitura **goffrato legno**, preverniciato standard simil Ral 9006, 9016.



Esterno pannello finitura **liscia**, preverniciato standard simil Ral 9006, 9016.

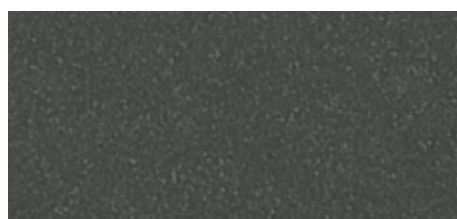

Esterno pannello preverniciato finitura **sandgrain** grigio antracite simil Ral 7016, struttura verniciata opaca simil Ral 7016.



### NEW AGE LAKE

Vista esterna porta sezionale New Age XT Lake, finitura gofrato stucco.  
Tinta esterna Ral 1000 e maniglia art. 70 optional.  
Interno pannelli gofrato stucco bianco simil Ral 9016.



### NEW AGE AIR

Vista esterna porta sezionale New Age XT Air, finitura gofrato stucco.  
Tinta esterna Ral 3022 e maniglia art. 68 optional.  
Interno pannelli gofrato stucco bianco simil Ral 9016.



### NEW AGE RIVER

Vista esterna porta sezionale New Age XT River, finitura gofrato stucco.  
Tinta esterna Ral 6021 e maniglia art. 68 optional.  
Interno pannelli gofrato stucco bianco simil Ral 9016.

N.B.: Non è possibile la verniciatura in tinte Ral e micacee della finitura sandgrain.  
I colori delle tinte, rappresentati con i sistemi di stampa, sono puramente indicativi.  
Le foto hanno solo lo scopo di illustrare il prodotto e non sono vincolanti.

## La finitura interna



Per tutte le finiture,  
interno pannello finitura gofrato stucco  
bianco simil Ral 9016.

## Le finiture e tinte esterno New Age “effetto legno”



tinta noce  
chiaro

tinta noce  
scuro

Esterno pannello finitura **goffrato legno**,  
vernice superpoliestere “effetto legno”:  
- tinta noce chiaro (profili verniciati Ral 8003),  
- tinta noce scuro (profili verniciati Ral 8011).



tinta noce  
chiaro

tinta noce  
scuro

Esterno pannello finitura **liscia**,  
vernice superpoliestere “effetto legno”:  
- tinta noce chiaro (profili verniciati Ral 8003),  
- tinta noce scuro (profili verniciati Ral 8011).

## Il prestigio intramontabile dell’effetto legno

I modelli Horizon e Mixer sono trattati  
esternamente con una vernice superpoliestere  
“effetto legno” che riproduce con assoluta fedeltà  
l’estetica e l’irregolarità dell’essenza pregiata.  
A differenza del legno, resiste però agli agenti  
atmosferici e non richiede cure e attenzioni  
continue.



### NEW AGE STONE

Vista esterna porta sezionale New Age XT Stone,  
finitura gofrato stucco.  
Tinta esterna simil Ral 9016 standard,  
maniglia art. 62 optional.  
Interno pannelli gofrato stucco bianco simil Ral 9016.



### NEW AGE HORIZON

Vista esterna porta sezionale New Age XT Horizon,  
finitura gofrato legno.  
Pannelli trattati esternamente con vernice superpoliestere  
“effetto legno” tinta noce chiaro.  
La maniglia art. 64 è optional.  
Interno pannelli gofrato stucco bianco simil Ral 9016.

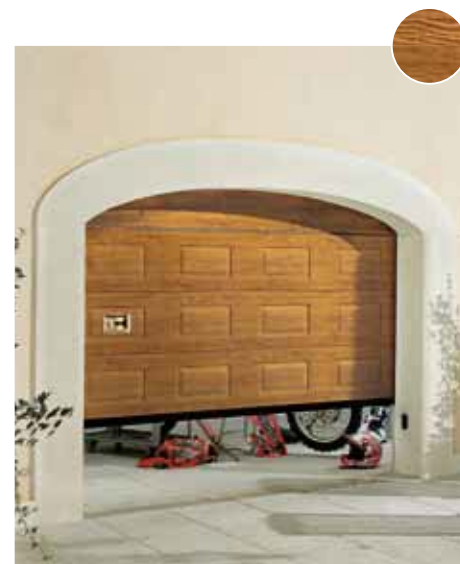

### NEW AGE MIXER

Vista esterna porta sezionale New Age XT Mixer,  
finitura gofrato legno.  
Pannelli trattati esternamente con vernice superpoliestere  
“effetto legno” tinta noce chiaro.  
La maniglia art. 64 è optional.  
Interno pannelli gofrato stucco bianco simil Ral 9016.



## Coibentazione: il vantaggio delle porte sezionali Onda

**Creare il massimo confort termico e acustico è l'obiettivo di Onda:** una porta sezionale che rappresenta una barriera perfetta per isolare il garage dalle variazioni di temperatura e dai rumori molesti, come quelli del traffico cittadino. Sono i pannelli coibentati con schiuma poliuretanicica, ignifuga e totalmente priva di HCFC, a proteggere dalle dispersioni di calore dall'interno verso l'esterno e dalle escursioni termiche durante tutto l'anno.



L'impronta ecologica di Onda si fonde alla praticità e alla resistenza delle porte sezionali Ballan, offrendo una soluzione di chiusura ottimale anche nei casi in cui l'autorimessa richieda ingombri minimi, ad esempio per la soffittatura bassa o un architrave particolarmente ridotto.





NOVA  
CAMPANIA



### Il pannello che assicura resistenza e durata

Il confort delle porte sezionali Onda è assicurato dai pannelli spessore 40 mm e altezza di 500 mm: le dimensioni testate per assicurare indeformabilità al pannello e garantire resistenza e solidità alla porta, sono realizzati con due pareti in lamiera d'acciaio zincata, al cui interno è iniettata la schiuma poliuretanic, ignifuga e priva di HCFC, che isolano termicamente e acusticamente l'interno del garage.

Una barriera alle dispersioni di calore dall'interno verso l'esterno e alle escursioni di temperatura durante tutto l'anno. Con gli evidenti vantaggi, anche economici, che comporta.

Grazie al profilo "salvadita" e alle cerniere antipizzicamento offrono la migliore protezione contro gli infortuni. Una sicurezza che non si limita però al solo pannello. Infatti, le porte sezionali Onda sono dotate di dispositivo paracadute molle, riportano la targhetta di Marcatura CE e sono corredate dalla Dichiarazione di Prestazione (DoP) e per le porte motorizzate dalla Dichiarazione di Conformità CE.



1.6  
OL

#### Efficienza termica Onda

La porta sezionale Onda con allestimento e dimensioni standard (esempio L 3500 x H 2500 mm), ha un valore indicativo di trasmittanza termica di\*:

- 1.6 W/m<sup>2</sup>K con posa oltre luce (OL)

Onda è la porta sezionale che si solleva e corre via veloce per lasciare completamente libero lo spazio dentro e fuori il garage. Ma una volta scesa è una barriera efficace per isolare il garage dalle variazioni di temperatura.



Vista interna porta sezionale Onda (tutti i modello) con telaio completo di guide di scorrimento, supporti in acciaio zincato.  
L'automazione sistema a traino Automatic A/310 è optional.  
Nel lato interno i pannelli sono sempre gofrato stucco bianco simil Ral 9010.  
Le cerniere, staffe portarullo, profili laterali sono verniciati bianco Ral 9010.



Dispositivo paracadute in caso di rottura delle molle che ferma all'istante la chiusura della porta.



Dispositivo paracadute in caso di rottura delle funi che ferma all'istante la chiusura della porta (optional).



Il modello Onda 500 si distingue per il motivo a doghe grandi, per un design lineare e compatto



Porta sezionale Onda 500,  
finitura liscia, tinta simil Ral 9010 standard,  
l'automazione è optional.

## Onda 500 design compatto e lineare

Il modello Onda 500 si distingue per il motivo a doghe grandi del pannello coibentato.

Il risultato è una porta sezionale dal design compatto e lineare, che si caratterizza per le elevate prestazioni di indeformabilità e resistenza della pannellatura.

### Finitura esterna pannello Onda 500

<p>Pannello esterno finitura gofrato legno, simil Ral 6005, 6009, 8014, 9006, 9010.</p>	<p>Verde simil Ral 6005</p>	<p>Verde simil Ral 6009</p>	<p>Marrone simil Ral 8014</p>	<p>Grigio Alluminio simil Ral 9006</p>	<p>Bianco simil Ral 9010</p>
	<p>Pannello esterno finitura liscia, avorio simil Ral 1013.</p>				
<p>Pannello esterno finitura polygrain liscia, simil Ral 7016, 9016.</p>	<p>Grigio simil Ral 7016</p>		<p>Bianco simil Ral 9016</p>		
	<p>Pannello esterno finitura sandgrain antracite simil Ral 7016.</p>				

### Finitura esterna pannello Onda Viva 500

<p>Pannello esterno finitura gofrato legno vernice superpoliestere "effetto legno".</p>	<p>tinta noce chiaro</p>	<p>tinta noce scuro</p>
	<p>Pannello esterno finitura gofrato legno vernice superpoliestere "effetto legno".</p>	



Onda 250 la porta sezionale che propone il motivo delle doghe per una estetica più tradizionale



Porta sezionale Onda Viva 250, finitura liscia, vernice superpoliestere "effetto legno" noce chiaro, l'automazione è optional.

## Onda 250 contemporanee doghe classiche

Onda 250 è la porta sezionale che propone il motivo delle tipiche doghe, grazie alla nervatura centrale del pannello coibentato. Perciò il modello presenta un'estetica più morbida, pur mantenendo tutte le caratteristiche di robustezza delle porte Onda.

### Finitura esterna pannello Onda 250

	<b>Verde</b> simil Ral 6005	<b>Verde</b> simil Ral 6009	<b>Marrone</b> simil Ral 8014	<b>Grigio</b> Alluminio simil Ral 9006	<b>Bianco</b> simil Ral 9010
Pannello esterno finitura gofrato legno, simil Ral 6005, 6009, 8014, 9006, 9010.					
Pannello esterno finitura liscia, avorio simil Ral 1013.					
	<b>Grigio</b> simil Ral 7016	<b>Bianco</b> simil Ral 9016			
Pannello esterno finitura polygrain liscia, simil Ral 7016, 9016.					
Pannello esterno finitura sandgrain antracite simil Ral 7016.					

### Finitura esterna pannello Onda Viva 250

	<b>tinta noce</b> chiaro	<b>tinta noce</b> scuro
Pannello esterno finitura liscia vernice superpoliestere "effetto legno".		



## I modelli Onda



Onda Box: l'inconfondibile stile classico  
dei rettangoli in una chiusura di grande affidabilità





Porta sezionale Onda Box, finitura gofrato legno, tinta simil Ral 9010 standard, l'automazione è optional.

## Onda Box una impronta geometrica classica

Onda Box conferisce un'impronta unica alla porta da garage: il motivo a profili geometrici rettangolari del pannello coibentato dona movimento e aggiunge un tocco di inconfondibile stile classico a una chiusura di grande affidabilità.

### Finitura esterna pannello Onda Box



Pannello esterno finitura gofrato legno, bianco simil Ral 9010.

### Finitura esterna pannello Onda Viva Box



Pannello esterno finitura gofrato legno vernice superpoliestere "effetto legno".

tinta noce  
chiaro

tinta noce  
scuro



## Optional: la porta pedonale e la copertura coprialbero per Onda

### La comodità della porta nella porta

La porta pedonale è costruita con profili in alluminio grigio anodizzato, è dotata di cerniere a scomparsa e maniglia in tinta cromo satinato.

Viene fornita con chiudiporta aereo ed è sempre posizionata al centro a tirare dx o sx (vista esterna).

A richiesta i profili in alluminio anodizzato possono essere verniciati in tinta Ral. Le cerniere interne sono sempre bianche.



Particolare del chiudiporta aereo della porta pedonale (vista interna).



Particolare delle cerniere a scomparsa della porta pedonale (vista interna).

## La copertura sagomata coprialbero

L'albero con molle, che regola il funzionamento della porta sezionale, come optional, può essere protetto da una speciale copertura sagomata, con funzione estetica e antinfortunistica.



Vista interna porta sezionale Onda, con porta pedonale centrale (optional).  
La porta pedonale ha profili in alluminio grigio anodizzato, a richiesta possono essere verniciati in tinta Ral.  
Le cerniere sono in acciaio verniciato bianco simili Ral 9010.  
L'automazione con sistema a traino Automatic A/310 è optional.

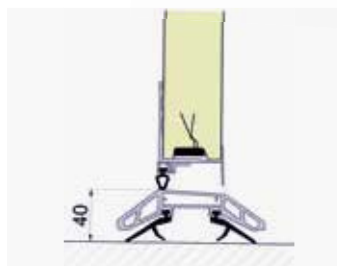

Particolare del profilo inferiore in alluminio anodizzato con soglia ribassata (H 40 mm dal pavimento). La soglia ribassata viene inserita nella porta sezionale con misura fino a max L 3800 x H max 3000 mm.



## Tante alternative di colore

**Le finiture goffrato legno e liscia,** come optional, possono essere verniciate esternamente in qualsiasi tinta prevista dal campionario Ral Ballan: più di 200 alternative di colore!

Oppure anche nelle nuove tinte micacee: queste vernici speciali sono composte da resine acriliche mescolate a pigmenti micacei che servono a donare quell'effetto ricercato di ferro battuto antico.

La particolare composizione rende queste tinte ideali in caso di porte poste in ambienti climatici particolarmente aggressivi.

Tinte campionario micacee Ballan:

Grigio Titanio 5, Grigio Ballan, Grigio grafite 3, Nero antracite 2, Azzurro chiaro 7, Verde velluto 6, Simil Corten Bal 1, Marrone scuro 4.

## Le finiture e tinte esterno Onda



Esterno pannello finitura **goffrato legno**, preverniciato standard simil Ral 6005, 6009, 8014, 9006, 9010.

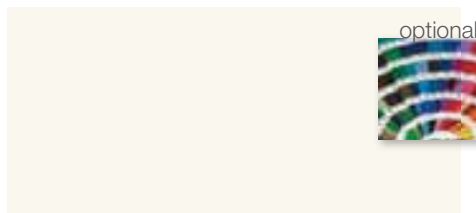

Esterno pannello finitura **liscia**, preverniciato standard avorio simil Ral 1013.



Esterno pannello finitura **polygrain liscia**, preverniciato simil Ral 7016, 9016.

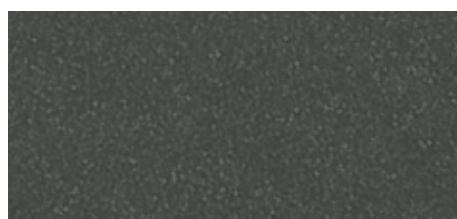

Esterno pannello preverniciato **finitura sandgrain** grigio antracite simil Ral 7016, struttura verniciata opaca simil Ral 7016.

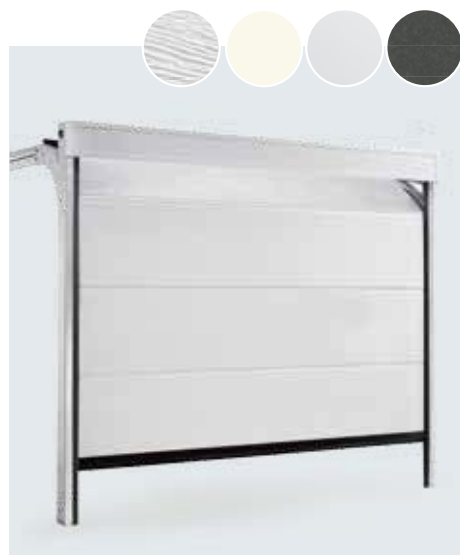

### ONDA 500

Vista esterna porta sezionale Onda 500, finitura goffrato legno, con veletta coprialbero. La tinta simil Ral 9010 e il telaio zincato sono standard.



### ONDA 250

Vista esterna porta sezionale Onda 250, finitura goffrato legno, con veletta coprialbero. La tinta simil Ral 9010 e il telaio zincato sono standard.



### ONDA BOX

Vista esterna porta sezionale Onda Box, finitura goffrato legno, con veletta coprialbero. La tinta simil Ral 9010 e il telaio zincato sono standard.

N.B.: Non è possibile la verniciatura in tinte Ral e micacee della finitura sandgrain. I colori delle tinte, rappresentati con i sistemi di stampa, sono puramente indicativi. Le foto hanno solo lo scopo di illustrare il prodotto e non sono vincolanti.

## La finitura interna



Per tutte le finiture, interno pannello finitura gofrato stucco bianco simil Ral 9010.

## Le finiture e tinte esterno Onda Viva



tinta noce  
chiaro

tinta noce  
scuro

Esterno pannello finitura **gofrato legno**, vernice superpoliestere "effetto legno":  
- tinta noce chiaro (profili verniciati Ral 8003),  
- tinta noce scuro (profili verniciati Ral 8011).



tinta noce  
chiaro

tinta noce  
scuro

Esterno pannello finitura **liscia**, vernice superpoliestere "effetto legno":  
- tinta noce chiaro (profili verniciati Ral 8003),  
- tinta noce scuro (profili verniciati Ral 8011).

I modelli Onda Viva sono trattati esternamente con una vernice superpoliestere "effetto legno" che riproduce con assoluta fedeltà l'estetica e l'irregolarità dell'essenza pregiata. A differenza del legno, resiste però agli agenti atmosferici e non richiede cure e attenzioni continue.



### ONDA VIVA 500

Vista esterna porta sezionale Onda Viva 500, finitura gofrato legno, i pannelli sono trattati esternamente con vernice superpoliestere "effetto legno" tinta noce chiaro. Il telaio zincato è standard. La serratura con placca e maniglia in alluminio art. 94 è optional. Nel lato interno il pannello è sempre con finitura gofrato stucco bianco simil Ral 9010.



### ONDA VIVA 250

Vista esterna porta sezionale Onda Viva 250, finitura liscia, i pannelli sono trattati esternamente con vernice superpoliestere "effetto legno" tinta noce chiaro. Il telaio zincato è standard. La serratura con placca e maniglia in alluminio art. 94 è optional. Nel lato interno il pannello è sempre con finitura gofrato stucco bianco simil Ral 9010.



### ONDA VIVA BOX

Vista esterna porta sezionale Onda Viva Box, finitura gofrato legno, i pannelli trattati esternamente con vernice superpoliestere "effetto legno" tinta noce chiaro. Il telaio zincato è standard. Nel lato interno il pannello è sempre con finitura gofrato stucco bianco simil Ral 9010.



## Porta sezionale Oregon: l'eleganza intramontabile del classico portone in legno

Un materiale caldo e naturale qual è il legno è stato interpretato dalla Ballan nella porta sezionale Oregon: una chiusura accogliente, dall'aspetto importante e raffinato allo stesso tempo.

Proprio come un tradizionale portone d'ingresso.



Per realizzare una pannellatura in legno perfettamente uniforme, Ballan ha messo a punto un'esclusiva tecnica di lavorazione che elimina ogni differenza fra il profilo dello snodo e quello del pannello.

Questa caratteristica consente alla porta da garage Oregon di riproporre l'eleganza intramontabile del classico portone in legno, senza rinunciare alla grande praticità e alla eccellente affidabilità della porta sezionale.







## Oregon



Porta sezionale Oregon:  
è in legno Okoumé la porta sezionale profilo d'autore





Porta sezionale Oregon  
in Okoumé multistrato tinta 2.

## Oregon, un'esecuzione di grande maestria e bellezza

La porta sezionale Oregon è realizzata in legno di Okoumé multistrato disponibile in diverse tinte.

Un trattamento protettivo, eseguito di serie con 3 mani di fondo impregnante in tinta, mette in risalto e preserva nel tempo la venatura pregiata del legno.

### Pannello esterno ed interno Oregon



Pannello in Okoumé multistrato disponibile in 6 tonalità differenti. Il trattamento protettivo del legno viene eseguito di serie con 3 mani di fondo impregnante in tinta.

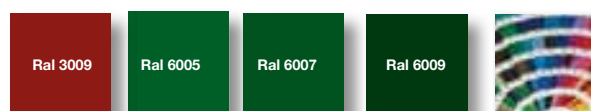

Come optional, Oregon è splendida anche laccata nelle quattro tinte selezionate (Ral 3009, 6005, 6007, 6009), o in qualsiasi tonalità prevista dal campionario Ral Ballan.



## La qualità Oregon

La porta sezionale Oregon è realizzata in legno di Okoumé multistrato disponibile in diverse tinte. Il trattamento protettivo del legno viene eseguito di serie con 3 mani di fondo impregnante in tinta.

I pannelli sandwich dello spessore di 40 mm sono coibentati: fra i due rivestimenti in legno è interposto un pannello in polistirene. Il movimento dei pannelli è preciso, silenzioso e sicuro grazie allo snodo antipizzicamento e allo scorrimento su rulli all'interno delle guide laterali e superiori. Queste sono realizzate in acciaio zincato, verniciato a polveri epossidiche bianco simil Ral 9016. Di serie, la porta Oregon viene fornita con maniglia in ottone bronzato (art.64).

La sicurezza è garantita dal dispositivo paracadute molle, dai profili antipizzicamento dei pannelli, dalla Marcatura CE corredata dalla Dichiarazione di Prestazione (DoP) e per le porte motorizzate anche dalla Dichiarazione di Conformità CE.

La porta sezionale Oregon è disponibile a funzionamento manuale, predisposta alla motorizzazione o a funzionamento automatico.

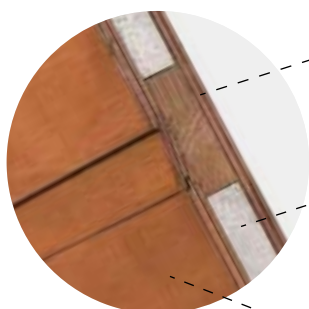

Rivestimento interno  
in legno di Okoumé multistrato.

La coibentazione interna in  
polistirene espanso assicura  
un ottimo isolamento termico.

Rivestimento esterno  
in legno di Okoumé multistrato  
in evidenza la scanalatura centrale del pannello.



2.1  
OL

### Efficienza termica Oregon

La porta sezionale Oregon con allestimento e dimensioni standard (esempio L 3500 x H 2500 mm), ha un valore indicativo di trasmittanza termica di\*:

- 2.1 W/m<sup>2</sup>K con posa oltre luce (OL)

(\*) I valori di trasmittanza termica riportati sono solo esemplificativi, riferiti a porte da garage con posa oltre luce, allestimento standard e con superficie compresa tra 8 e 10 mq. Solo se richiesta al momento dell'ordine Ballan SpA effettuerà una dichiarazione di trasmittanza termica specifica per la porta da garage ordinata.

La tecnologia di Oregon è pregiata  
come l'essenza che la ricopre



Vista interna porta sezionale Oregon con guide verniciate  
simil Ral 9016 e automazione S/550 (optional).



Affidabile e sicura:  
Oregon è una porta Ballan





# MONO

## Mono, la porta sezionale dedicata agli ingressi auto collettivi

Non poteva mancare una porta sezionale progettata per gli ingressi auto condominiali.

Mono è la risposta della Ballan sia all'esigenza di solidità che si presenta in caso di ripetute aperture durante il giorno, sia alla necessità di una maggiore aerazione per garage interni o interrati, dove più che la chiusura completa è importante garantire una salutare circolazione dell'aria.



La porta sezionale Mono è realizzata in acciaio zincato, con pannelli composti da un profilo perimetrale al cui interno è inserita una monolamiera che può essere sagomata a doghe verticali o sostituita da una rete elettrosaldata per la migliore aerazione del garage.





## Le varianti aerazione Mono



Mono: la porta sezionale dedicata agli ingressi auto condominiali



Porta sezionale Mono  
con rete zincata elettrosaldata da 40x40 mm, tinta Ral 9010.  
La porta pedonale laterale è optional.

## Mono: solida e affidabile con più soluzioni di aerazione

La porta sezionale Mono unisce al minimo ingombro del movimento verticale un'estetica lineare, che ne fa un modello universale per gli ingressi auto condominiali.

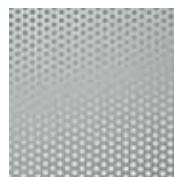

Particolare della lamiera  
zincata forata  
(fori Ø 6 mm)  
aerazione 30% ca.

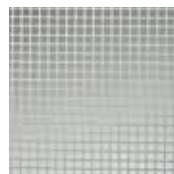

Particolare della lamiera  
zincata forata quadra  
(fori quadri 8x8 mm)  
aerazione 45% ca.



Particolare della rete zincata  
elettrosaldata  
da 40x40 mm (spess. Ø 3,5 mm)  
aerazione 75% ca.



Particolare del grigliato  
elettroforgiato zincato  
da 60x135 mm.  
aerazione 75% ca.



## La qualità Mono

La porta sezionale Mono è realizzata in acciaio zincato, con pannelli composti da un profilo perimetrale al cui interno è inserita una monolamiera che può essere sagomata a doghe verticali o sostituita da lamiera forata, rete zincata elettrosaldata o grigliato zincato elettroforgiato per diverse esigenze di aerazione del garage.

Lo scorrimento è su rulli all'interno di guide in acciaio zincato.

A richiesta, le guide possono essere verniciate a polveri epossidiche bianco simil Ral 9016.

I pannelli sono disponibili nelle tinte Ral previste dal campionario Ballan.

La sicurezza è garantita dal dispositivo paracadute molle, dai profili antipizzicamento dei pannelli, dalla targhetta Marcatura CE corredata dalla Dichiarazione di Prestazione (DoP) e per le porte motorizzate anche dalla Dichiarazione di Conformità CE.

La porta sezionale Mono è disponibile a funzionamento manuale, predisposta alla motorizzazione o a funzionamento automatico.



Le porte sezionali Mono sono instancabili nel funzionamento

Le tinte optional



La porta sezionale Mono come optional può essere verniciata in qualsiasi tinta prevista dal campionario Ral Ballan e campionario tinte micacee Ballan.



La porta sezionale Mono unisce al minimo ingombro del movimento verticale un'estetica lineare, che ne fa un modello universale per gli ingressi collettivi.



Vista interna porta sezionale Mono con guide verniciate Ral 9010 e automazione S/550.



Posizione in luce con veletta superiore.



Vista esterna della maniglia in ABS.

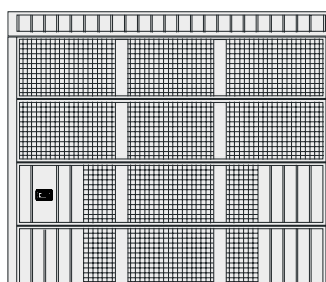

Esempio di porta sezionale Mono con rete 40x40 mm zincata in tondino d'acciaio del Ø di 3,5 mm.



## Che gusto c'è, senza gli accessori?

Tutte le porte sezionali Ballan  
beneficiano di optional che ne migliorano  
l'estetica e il confort di utilizzo







## Optional: le automazioni per porte sezionali

### Con l'automazione le porte sezionali sono ai vostri comandi

Per le porte sezionali sono disponibili diverse automazioni a soffitto con sistema di trazione a catena:

- Automatic A/310 e A/315.
- Automatic S/550, S/800 e S/1100

Le automazioni sono formate da un motoriduttore meccanico irreversibile 24 V in corrente continua con quadro comando, lampada di illuminazione incorporata e sistema di azionamento manuale in caso di guasto o di black-out elettrico.

Le automazioni a soffitto, con sistema a trazione, diventano un blocco di chiusura grazie all'irreversibilità.

Sono antischiacciamento in virtù della maggiore sensibilità del motore e hanno una centralina elettronica incorporata che provvede al check-up dei dispositivi di sicurezza ad ogni movimentazione e che è interfacciabile per gestirne la manutenzione ed eventualmente per riprogrammarla.

In alternativa è disponibile l'automazione laterale a uso civile o industriale:

- Automatic B/400 e B/500.

Questa automazione è formata da un operatore elettromeccanico completo di quadro comando con pulsanti "apre e chiude", adattatore per albero portamolle, dispositivo di sicurezza "sicurstop" e una coppia di fotocellule da parete.



### La sicurezza della Marcatura CE

Le porte sezionali dotate di automazione sono a Marcatura CE e corredate di Dichiarazione di Conformità CE per l'uso automatico. Tutti i componenti elettrici ed elettronici sono a Marcatura CE in conformità alla Direttiva europea sulla compatibilità elettromagnetica.







## Optional: le automazioni per porte sezionali

Accessori automazione  
con sistema a trazione a catena  
Automatic A/310 e A/315



1. Motoriduttore elettromeccanico irreversibile 24 V A/310 e A/315 con quadro comando a soffitto e telecomando da interno.
2. Sblocco manuale esterno (in caso di mancanza di accessi dall'esterno).
3. Selettore a chiave con custodia antiscasso.
4. Pulsantiera APRE-CHIUDE da esterno.
5. Ricevitore bicanale da esterno e ricevente bicanale.
6. Lampeggiatore di movimento.
7. Lampeggiante a led con antenna integrata con 6 mt di cavo.
8. Supporto per lampeggiante a led.
9. Antenna per radiocomando bicanale.
10. Tastiera a codice.
11. Trasmettitore quarzato quadricanale.
12. Coppia di fotocellule (da parete).

Per le automazioni Automatic A/310  
e A/315 solo kit base:

### KIT BASE

- n.1 motore centrale a soffitto 24V con centralina a muro, pulsante di comando e lampada di cortesia incorporata, con guida motore verniciata bianca simil Ral 9016;
- n.1 scheda ricevente monocanale integrata
- n.1 trasmettitore FM quadricanale (cover rossa);
- n. 1 antenna integrata
- sblocco interno;
- Dichiarazione di Conformità CE.

## Optional automazioni

Gli accessori possono essere già compresi nei vari kit, oppure disponibili come optional.

Accessori automazione  
con sistema a trazione a catena  
Automatic S/550, S/800 e S/1100



1. Motoriduttore elettromeccanico irreversibile 24 V S/550 (550 N) e S/800 (800 N) con quadro comando laterale.
2. Motoriduttore elettromeccanico irreversibile 24 V S/1100 (1100 N) con quadro comando a soffitto.
3. Sblocco manuale esterno (in caso di mancanza di accessi dall'esterno).
4. Selettore a chiave con custodia antiscasso.
5. Pulsantiera APRE-CHIUDE da esterno.
6. Ricevitore bicanale da esterno e ricevente bicanale.
7. Trasmettitore quarzato quadricanale.
8. Lampeggiatore di movimento.
9. Supporto lampeggiatore.
10. Lampeggiante a led con antenna integrata con 6 mt di cavo.
11. Supporto per lampeggiante a led.
12. Coppia di fotocellule (da parete).
13. Antenna per radiocomando bicanale.
14. Tastiera a codice.



Lampeggiante a led esterno, con antenna integrata, montato e precablato. (optional)



Lampeggiante esterno a led di lunga durata. È posto sulla veletta esterna e incorpora l'antenna ricevente per il telecomando. (optional)

## Accessori automazione laterale Automatic B/400 e B/500



1. Operatore elettromeccanico B/500 a 400V con manovra di soccorso;
2. Kit rinvio motore per B/500 (catena + pignone) di serie;
3. Quadro comandi con pulsanti APRE-CHIUDE ed emergenza, di serie per B/500 con funzionamento automatico;
4. Quadro comandi con pulsanti APRE-CHIUDE, di serie per B/500 con funzionamento "uomo presente";
5. Operatore elettromeccanico B/400 a 220V con quadro comandi con cordino di sblocco rapido;
6. Cassaforte da esterno per sblocco esterno del B/500.
7. Ricevitore bicanale da esterno;
8. Pulsantiera APRE-CHIUDE da esterno;
9. Selettore a chiave da esterno;
10. Tastiera a codice wireless;
11. Dispositivo Sicurstop (costa sensibile di sicurezza)
12. Trasmettitore Smart Ballan, rolling code a 3 e 5 canali;
13. Coppia di fotocellule;
14. Lampeggiatore di movimento;
15. Antenna per radiocomandi.

## Per le automazioni Automatic S/550, S/800 e S/1100 sono previsti tre kit alternativi

Con la scelta del KIT, la porta viene fornita completa di automazione preferita, a parte (sfusa) da installare in cantiere.

- **KIT ORO:** la porta viene fornita completa con l'automazione scelta e full optional.
- **KIT ARGENTO:** la porta viene fornita completa di automazione come per il KIT ORO, ma senza il lampeggiante a led.
- **KIT BASE:** è per chi cerca una automazione conveniente.

## I kit per automazioni Automatic S/550, S/800 e S/1100 comprendono:

### KIT ORO

- n.1 motore centrale a soffitto 24V con centralina a muro, pulsante di comando e lampada di cortesia incorporata, con guida motore verniciata bianca simil Ral 9016;
- n.1 scheda ricevente monocanale integrata
- n.1 trasmettitore FM quadricanale (cover rossa);
- n.1 coppia di fotocellule sfuse;
- n.1 lampeggiante a led, con antenna integrata, (fornito sfuso con staffa per posa oltre luce);
- sblocco interno;
- Dichiarazione di Conformità CE.

### KIT ARGENTO

- n.1 motore centrale a soffitto 24V con centralina a muro, pulsante di comando e lampada di cortesia incorporata, con guida motore verniciata bianca simil Ral 9016;
- n.1 scheda ricevente monocanale integrata
- n.1 trasmettitore FM quadricanale (cover rossa);
- n.1 coppia di fotocellule sfuse;
- n.1 antenna integrata
- sblocco interno;
- Dichiarazione di Conformità CE.

### KIT BASE

- n.1 motore centrale a soffitto 24V con centralina a muro, pulsante di comando e lampada di cortesia incorporata, con guida motore verniciata bianca simil Ral 9016;
- n.1 scheda ricevente monocanale integrata
- n.1 trasmettitore FM quadricanale (cover rossa);
- n.1 antenna integrata
- sblocco interno;
- Dichiarazione di Conformità CE.



**Fotocellule di sicurezza che bloccano il funzionamento della porta al passaggio di persone o cose.**  
(optional)



**Fotocellule aggiuntive sfuse, da parete no ad incasso.**  
(optional)



## Optional: con gli oblò entrano la luce e l'aria



### Oblò cornice verniciata in tinta

Gli oblò rettangolari con cornici di ingombro minimo sono verniciati nella tinta della pannellatura esterna.

Il vetro misura 380 x 190 mm, temperato e antisfondamento può essere scelto con differenti soluzioni di satinatura.

- Art. 310 - Oblò in vetro-camera satinato, con motivo decorativo trasparente.**
- Art. 320 - Oblò in vetro-camera satinato, con motivo decorativo trasparente.**
- Art. 330 - Oblò in vetro-camera trasparente.**
- Art. 370 - Oblò in vetro-camera totalmente satinato.**
- Art. 340 - Oblò in vetro-camera "stopsol" blu.**
- Art. 350 - Oblò in vetro-camera "stopsol" blu bisellato, coordinato perfettamente al pannello del modello New Age Stone e New Age Mixer.**
- Art. 360 - Oblò in vetro-camera trasparente con incisione.**
  
- Art. 380 - Oblò in plexiglass trasparente.**
- Art. 390 - Oblò in plexiglass blu trasparente.**

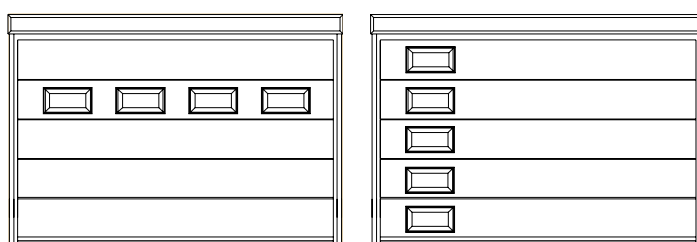

### Oblò cornice in acciaio inox

Oblò rettangolari con cornice in acciaio inox satinato.

Il vetro misura 380 x 190 mm, temperato e antisfondamento può essere scelto con differenti soluzioni di satinatura.

- Art. 310X - Oblò in vetro-camera satinato, con motivo decorativo trasparente.**
- Art. 320X - Oblò in vetro-camera satinato, con motivo decorativo trasparente.**
- Art. 330X - Oblò in vetro-camera trasparente.**
- Art. 370X - Oblò in vetro-camera totalmente satinato.**
- Art. 340X - Oblò in vetro-camera "stopsol" blu.**
- Art. 350X - Oblò in vetro-camera "stopsol" blu bisellato, coordinato perfettamente al pannello del modello New Age Stone e New Age Mixer.**
- Art. 360X - Oblò in vetro-camera trasparente con incisione.**
  
- Art. 380X - Oblò in plexiglass trasparente.**
- Art. 390X - Oblò in plexiglass blu trasparente.**

Gli oblò assicurano una migliore illuminazione dell'interno garage e si armonizzano perfettamente con l'estetica della porta.

### Oblò cornice in acciaio inox

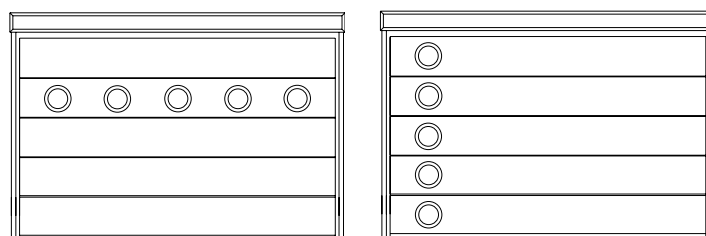

Molteplici sono le possibili posizioni degli oblò nei pannelli.

**N.B.:** Verificare nella scheda tecnica prodotto quali sono gli oblò disponibili per le varie linee porte sezionali.





Art. 310



Art. 320

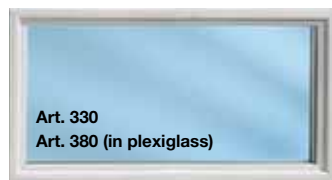

Art. 330  
Art. 380 (in plexiglass)



Art. 370

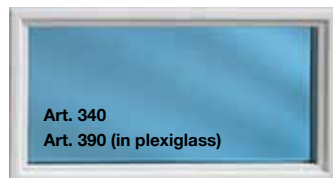

Art. 340  
Art. 390 (in plexiglass)

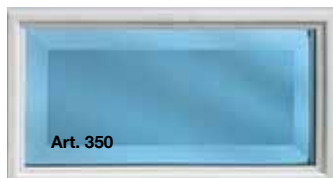

Art. 350



Art. 360



Art. 510



Art. 520

Gli oblò retinati e alettati (misura 380 x 190 mm) e la cornice esterna sono sempre verniciati nella tinta della pannellatura esterna.  
Art. 510 - Oblò retinato con rete forata quadra 8x8 mm.  
Garantisce 0,05 mq di aerazione.  
Art. 520 - Oblò alettato con profili in acciaio zincato.  
Garantisce 0,03 mq di aerazione.

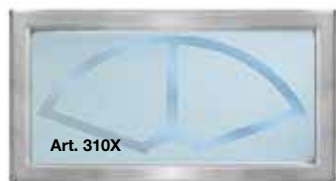

Art. 310X



Art. 320X

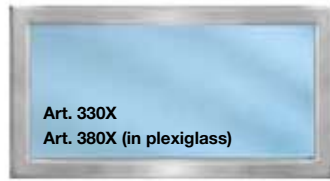

Art. 330X  
Art. 380X (in plexiglass)



Art. 370X

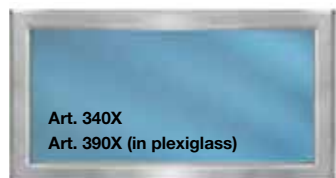

Art. 340X  
Art. 390X (in plexiglass)

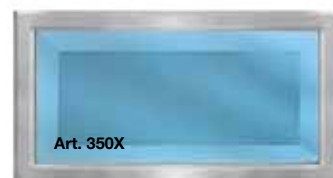

Art. 350X

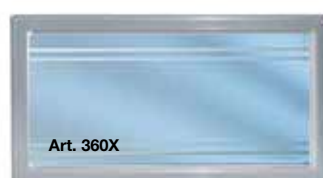

Art. 360X

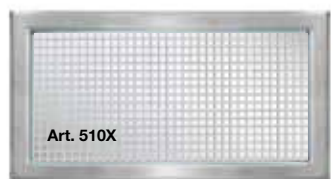

Art. 510X



Art. 520X

Gli oblò con cornice esterna in acciaio, retinati e alettati (misura 380 x 190 mm) sono sempre verniciati nella tinta della pannellatura esterna.  
Art. 510X - Oblò retinato con rete forata quadra 8x8 mm.  
Garantisce 0,05 mq di aerazione.  
Art. 520X - Oblò alettato con profili in acciaio zincato.  
Garantisce 0,03 mq di aerazione.

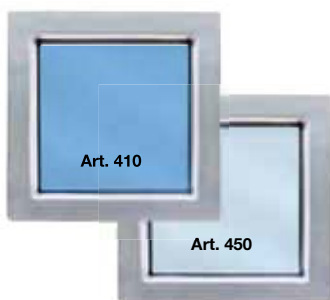

Art. 410

Art. 450



Art. 430

Art. 470

## Oblò cornice in pvc



Oblò in plexiglas, anche antieffrazione, dimensioni 548x248 mm, 548x141, 548x84 mm con telaio in pvc bianco o nero.

Oblò quadrati con cornice in acciaio inox satinato, disponibili nella misura 230x230 mm e 310x310 mm, con vetro antisdondamento trasparente o satinato.

Oblò rotondi con cornice in acciaio inox satinato, disponibili nel diametro 240 mm e 330 mm, con vetro antisdondamento trasparente o satinato.



## Optional: le maniglie di sicura presa



Art. 62



Art. 64



Art. 68



Art. 70



Art. 98



Art. 94



Placca e maniglia a martellina

## La maniglia multifunzione e antiappiglio

La maniglia multifunzione è a scomparsa nel pannello (antiappiglio) e raggruppa la serratura, il chiavistello e un'ampia presa bidirezionale.

La protezione della serratura è in ottone di alto spessore che garantisce un'eccellente resistenza allo scasso.

All'interno, la chiave fissa (antipanico) permette la rapida apertura in caso di fuga.

Di serie per modello Oregon.

Optional per modelli New Age, Onda, Mono.

**Art. 62 - Maniglia in ottone, con finitura lucida.**

**Art. 64 - Maniglia in ottone, con finitura bronzo.**

**Art. 68 - Maniglia in abs, con interno in ottone.**

**Art. 70 - Maniglia in ottone, con finitura cromo-satinata.**



Vista interna

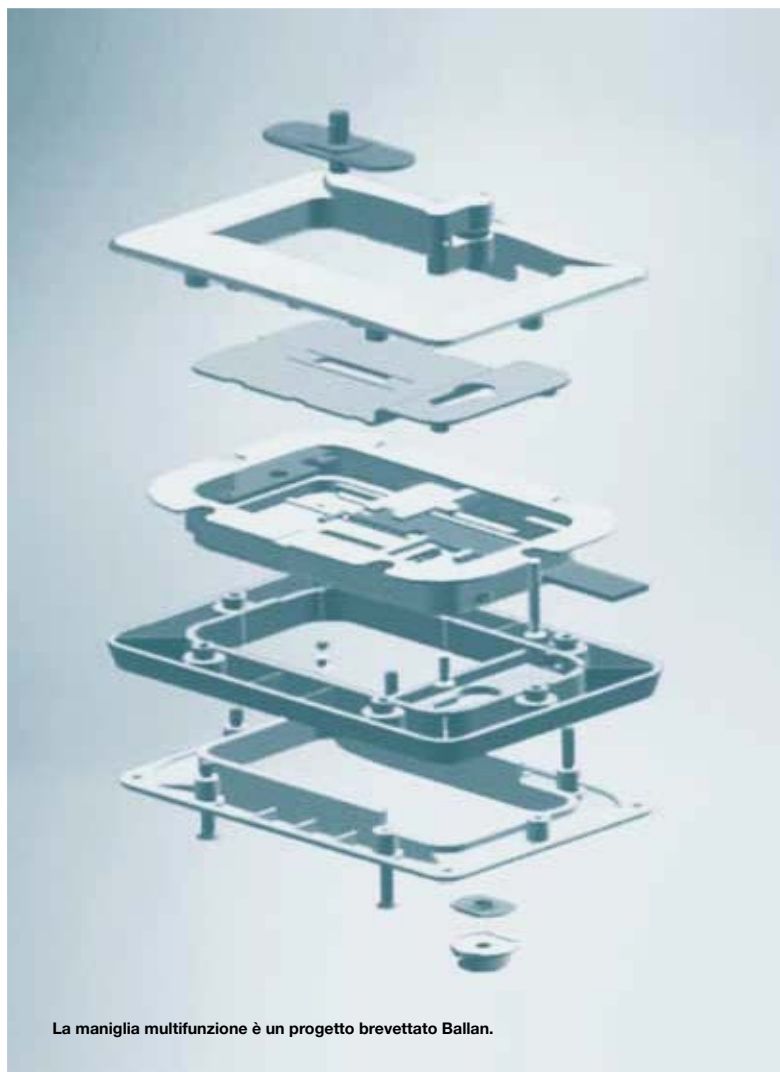

La maniglia multifunzione è un progetto brevettato Ballan.

## Maniglia in alluminio

Maniglia in alluminio con finitura ottone satinato art. 94, oppure con finitura cromo satinato art. 98, sempre con serratura con cilindro europeo.

A richiesta anche con cilindro di sicurezza Defender antitrapano (inserito anche nella serratura dell'eventuale porta pedonale).

Optional per modelli Onda.

**Art. 94 - Placca e maniglia in alluminio, con finitura ottone satinato.**

**Art. 98 - Placca e maniglia in alluminio, con finitura cromo satinato.**

## Maniglia in abs

Placca e maniglia a martellina in ABS nero completa di cilindro sagomato.

Optional per modelli Onda.



## Optional: la porta laterale coordinata

### La porta laterale perfettamente coordinata

La porta pedonale laterale può essere coordinata esteticamente alla pannellatura della porta sezionale.

Disponibile con pannelli identici ai modelli New Age, Urban, Oregon e Mono.

Viene costruita con telaio e controtelaio realizzato con profili in alluminio estruso, verniciato a polveri in tinta simil Ral 9010 (o altre tinte Ral a richiesta), completa di guarnizioni, cerniere regolabili, serratura e maniglia in alluminio.

Il controtelaio può essere costruito con diversi profili a seconda del tipo di installazione da eseguire (posa in luce o oltre luce).



Vista interna della  
porta pedonale laterale.



Vista esterna porta sezionale New Age Lake, con porta pedonale laterale: la pannellatura è perfettamente coordinata.  
La porta laterale e la maniglia art. 68 sono optional.

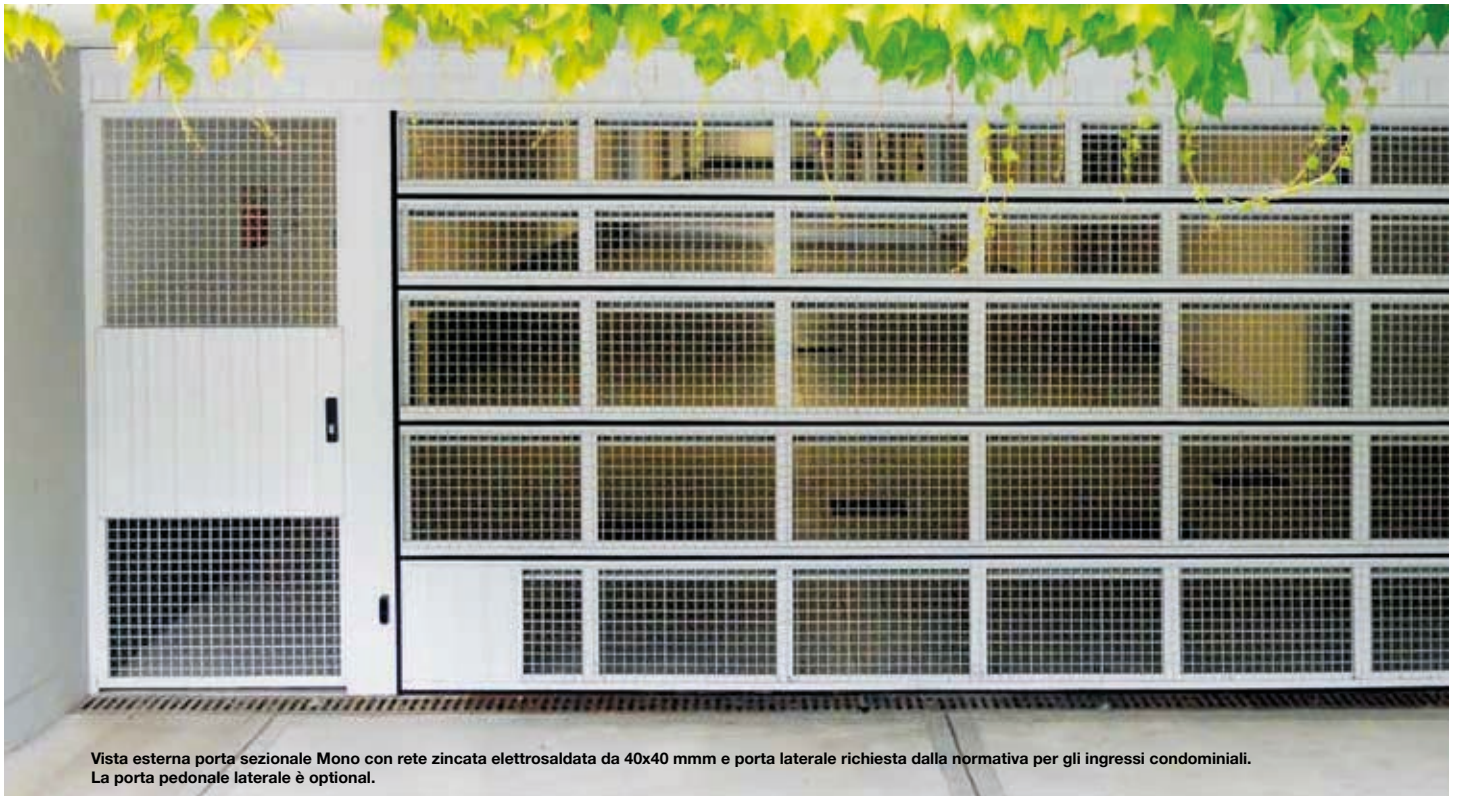

Vista esterna porta sezionale Mono con rete zincata elettrosaldata da 40x40 mmm e porta laterale richiesta dalla normativa per gli ingressi condominiali. La porta pedonale laterale è optional.



Vista esterna porta sezionale New Age Horizon con vernice superpoliestere "effetto legno", in evidenza la porta pedonale laterale con pannellatura perfettamente coordinata. La porta pedonale laterale, gli oblò in vetrocamera e la maniglia art. 68 sono optional.



# Dati tecnici

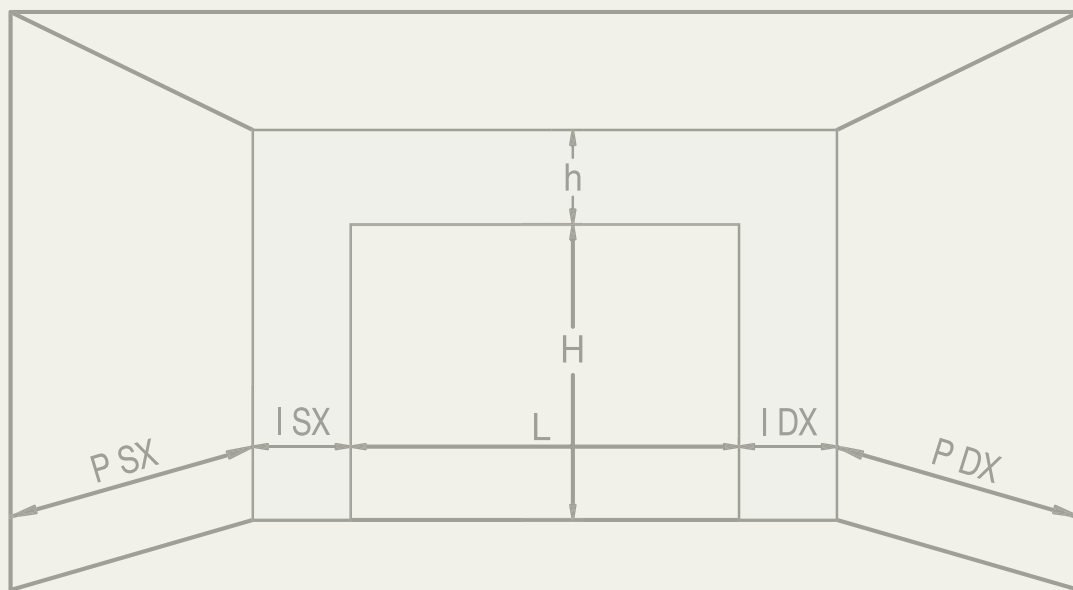

## Scorrimento con molle a torsione anteriore per New Age, New Age XT, Onda, Oregon, Mono

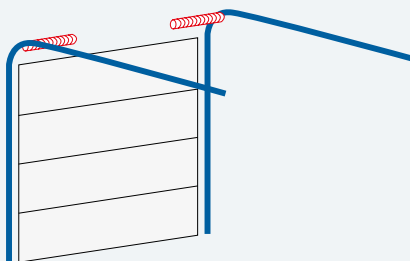

### **SST: scorrimento standard**

Scorrimento standard con molle a torsione anteriore

Misure (unità di misura 10 mm):  
larghezza da 2000 a 6250 mm  
altezza da 2000 a 3500 mm.

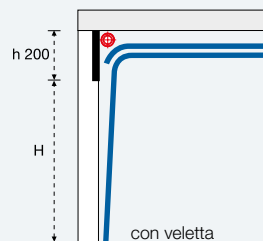

con veletta

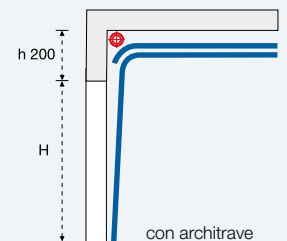

con architrave

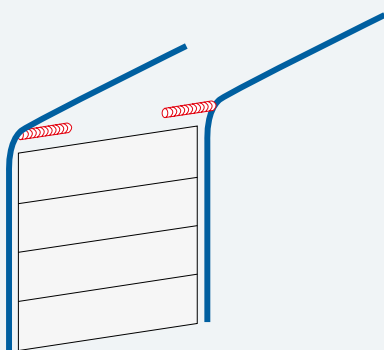

### **SSI: scorrimento standard inclinato a gradi**

Scorrimento inclinato a gradi con molle a torsione anteriore

Misure (unità di misura 10 mm):  
larghezza da 2000 a 6250 mm  
altezza da 2000 a 3500 mm.

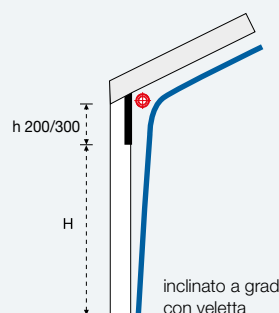

inclinato a gradi  
con veletta

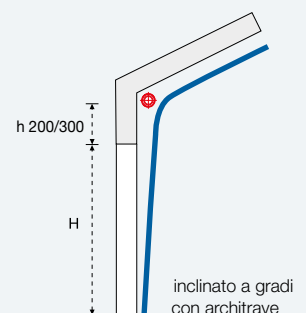

inclinato a gradi  
con architrave

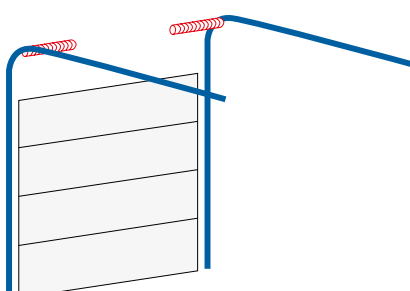

### **SSV: scorrimento parzialmente o totalmente verticale**

Scorrimento parzialmente o totalmente verticale con guida di scorrimento prolungata, con molle a torsione anteriore

Misure (unità di misura 10 mm):  
larghezza da 2000 a 6250 mm  
altezza da 2000 a 3500 mm.

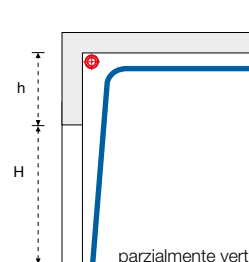

parzialmente verticale

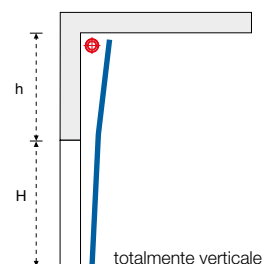

totalmente verticale



# Disegni tecnici porta sezionale New Age, Onda, Oregon, Mono

## SEZIONE ORIZZONTALE

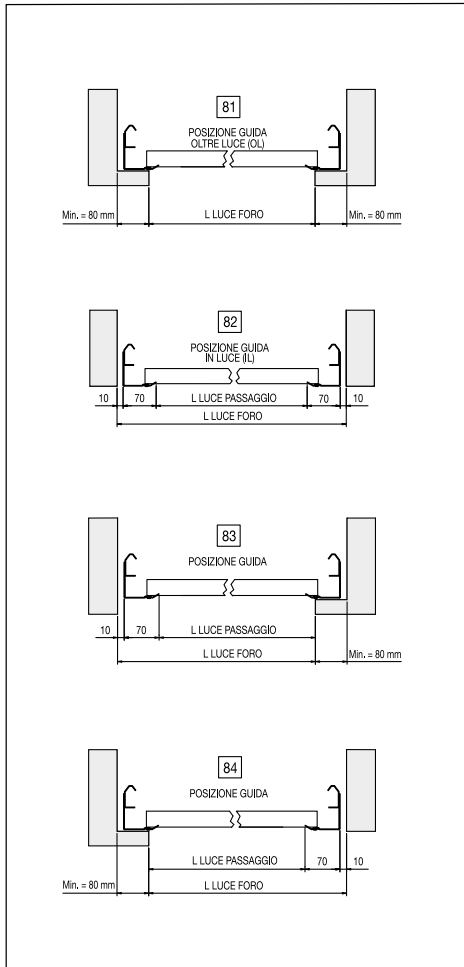

## SCORRIMENTO STANDARD - SEZIONE VERTICALE

FUNZIONAMENTO AUTOMATICO

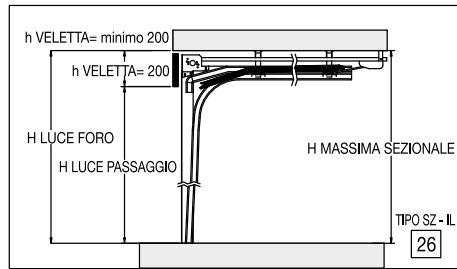

FUNZIONAMENTO MANUALE

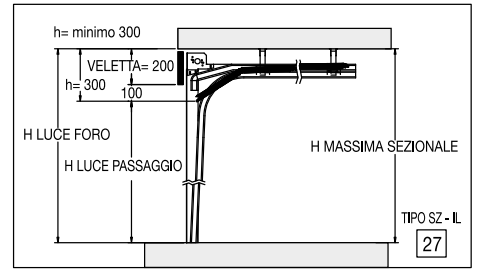

FUNZIONAMENTO AUTOMATICO

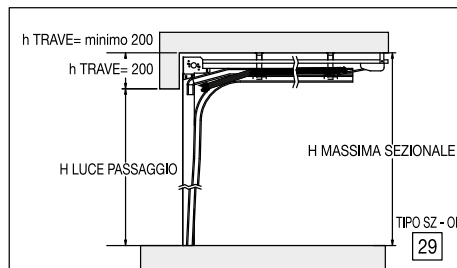

FUNZIONAMENTO MANUALE

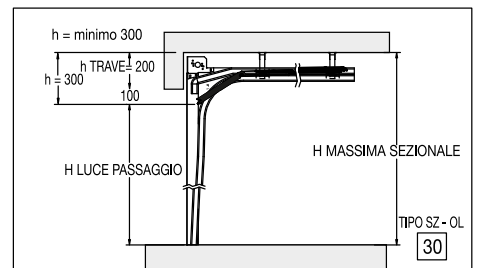

## SCORRIMENTO STANDARD CON GUIDE ORIZZONTALI INCLINATE A GRADI - SEZIONE VERTICALE

FUNZIONAMENTO MANUALE E AUTOMATICO

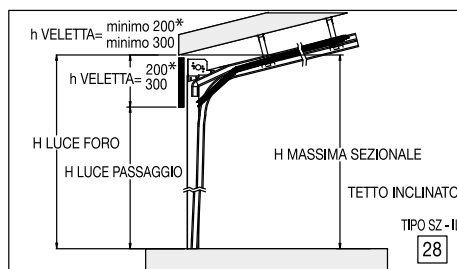

FUNZIONAMENTO MANUALE E AUTOMATICO

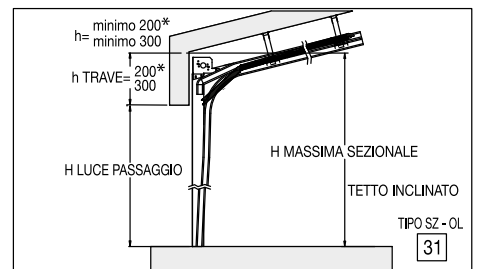

\* Fino a max angolo 13° ingombro veletta min. 200 mm  
Da angolo 13° in poi ingombro veletta min. 300 mm.

## SEZIONE ORIZZONTALE INGOMBRO CON MOTORE LATERALE A CATENA B/400 e B/500

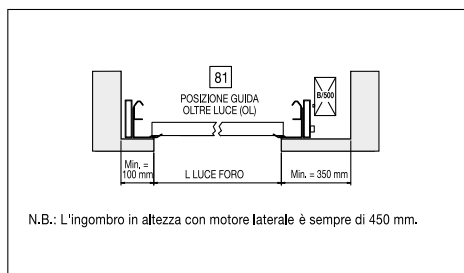

## SCORRIMENTO STANDARD PER ARCHITRAVE SUPERIORE A 230 MM

FUNZIONAMENTO MANUALE E AUTOMATICO

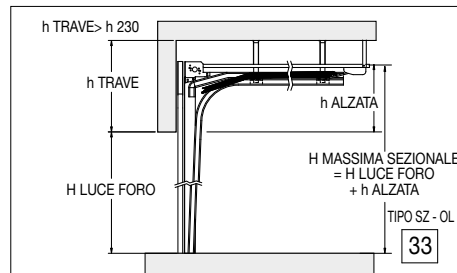

N.B.:  
Con alzata > 450 mm verranno applicati i tubolari davanti alle guide (fare attenzione alla soglia a pavimento).

## RILIEVO MISURE

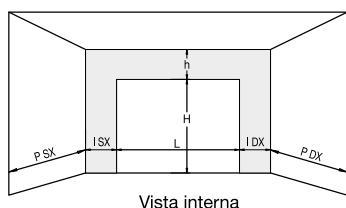

Legenda:  
l= spalla  
P= profondità  
h= trave

	MANOVRA MANUALE	MANOVRA AUTOMATICA
I	SPALLA	min. 80 mm
P	PROFONDITA'	min. = H + 300 mm
h	TRAVE	min. 300 mm

Con automazione A/310 e A/315 profondità = H + 1200 mm

## SCORRIMENTO PARZIALMENTE VERTICALE

FUNZIONAMENTO MANUALE E AUTOMATICO

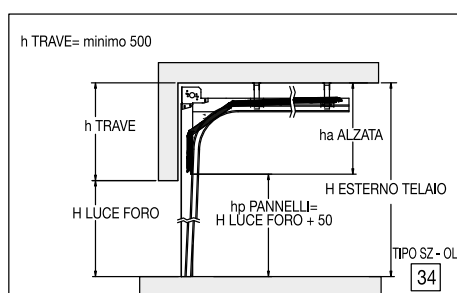

## SCORRIMENTO TOTALMENTE VERTICALE

FUNZIONAMENTO MANUALE E AUTOMATICO

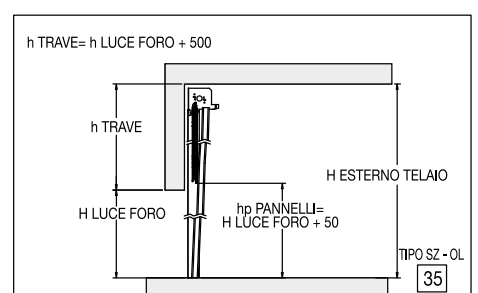



# Disegni tecnici porta sezionale New Age XT

## SEZIONE ORIZZONTALE

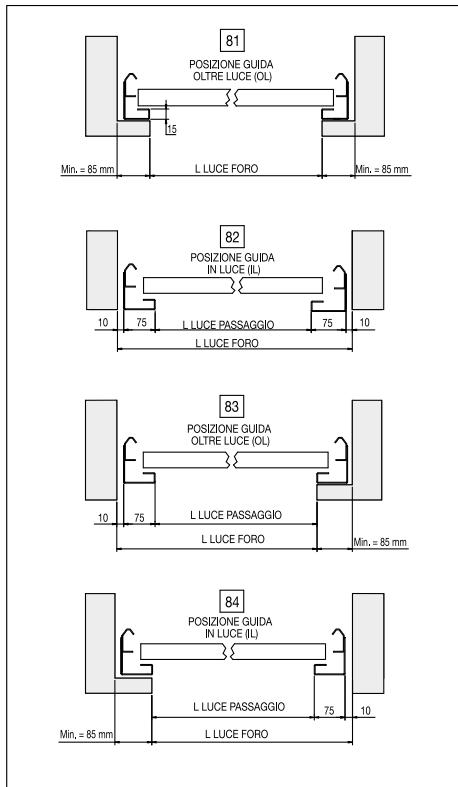

## SCORRIMENTO STANDARD - SEZIONE VERTICALE FUNZIONAMENTO AUTOMATICO

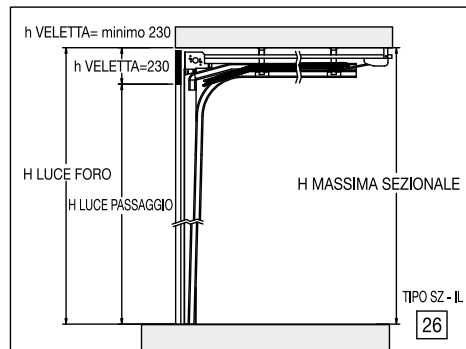

## FUNZIONAMENTO MANUALE

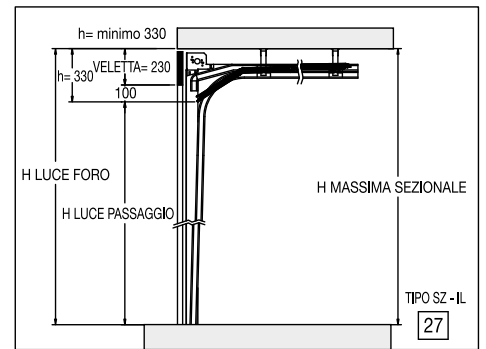

## FUNZIONAMENTO AUTOMATICO

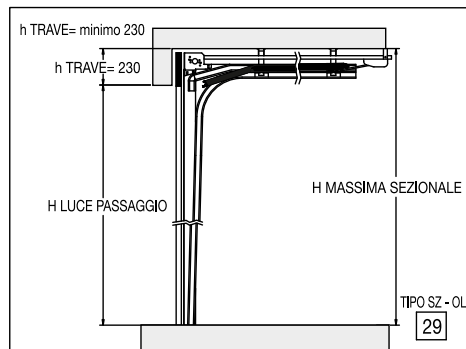

## FUNZIONAMENTO MANUALE

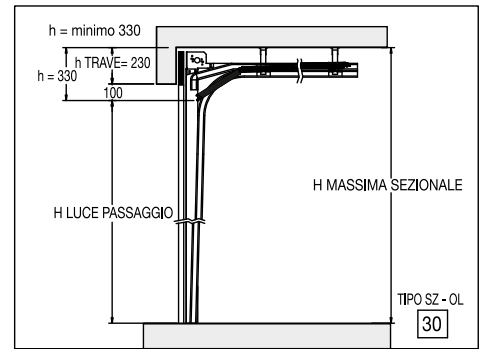

## RILIEVO MISURE

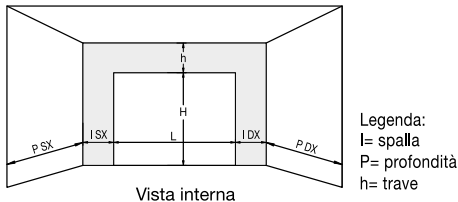

	MANOVRA MANUALE	MANOVRA AUTOMATICA
I SPALLA	min. 85 mm	min. 85 mm
P PROFONDITA'	min. = H + 300 mm	min. = H + 800 mm
h TRAVE	min. 330 mm	min. 230 mm

## SCORRIMENTO STANDARD CON GUIDE ORIZZONTALI INCLINATE A GRADI - SEZIONE VERTICALE

### FUNZIONAMENTO MANUALE E AUTOMATICO

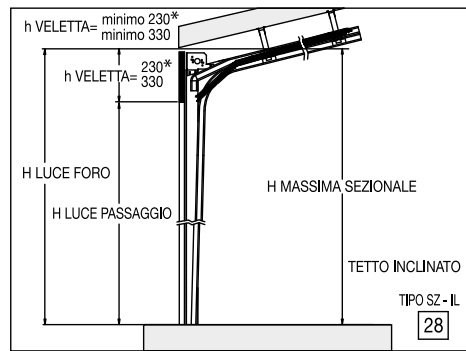

### FUNZIONAMENTO MANUALE E AUTOMATICO

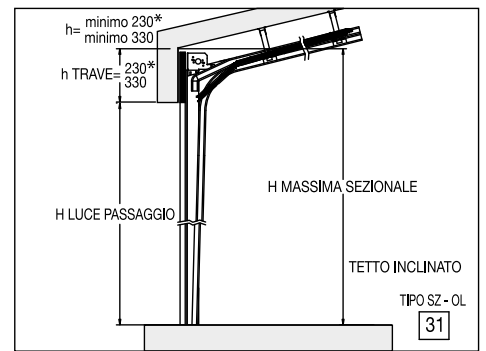

N.B. : Inclinazione massima realizzabile 24° pari ad una pendenza del 45%.

\* Fino a max angolo 13° ingombro veletta min. 230 mm  
Da angolo 13° in poi ingombro veletta min. 330 mm.

## SCORRIMENTO STANDARD SU N. 2 GUIDE

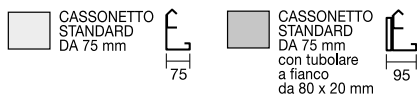

Altezza esterno telaio (mm)	Larghezza Luce Foro (mm)							
	2000	4500	4501	5000	5001	5500	5501	6350
2000								
3000								
3001								
3965								

INGOMBRO IN ALTEZZA DELLE GUIDE SUPERIORI (escluso pos. 28 - 31)

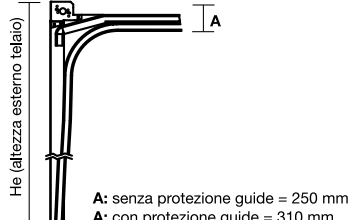

## SCORRIMENTO STANDARD PER ARCHITRAVE SUPERIORE A 230 MM - SEZIONE VERTICALE

### FUNZIONAMENTO MANUALE E AUTOMATICO

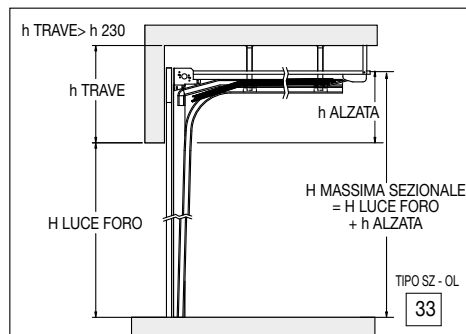

N.B.:  
Con alzata > 450 mm verranno applicati i tubolari davanti alle guide (fare attenzione alla soglia a pavimento).



# Sistemi scorrimento ingombro ridotto per porte sezionali Onda

I sistemi di scorrimento ad ingombro ridotto delle porte sezionali Onda, sono la soluzione ideale nei casi particolari con architravi di piccole dimensioni o dove si ha necessità di avere più spazio al passaggio.

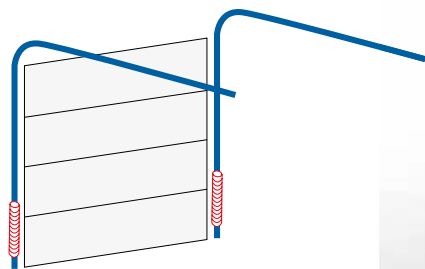

## SM TRAC 120 SM TRAC 160

Scorrimento ad ingombro ridotto con molle a trazione



Vista esterna  
SM TRAC 120 e SM TRAC 160  
nella versione manuale.

## SM TRAC 120 CON MOLLE A TRAZIONE- AUTOMAZIONE CON MOTORE A TRAINO CENTRALE (pos. 26/B) SM TRAC 160 CON MOLLE A TRAZIONE- AUTOMAZIONE CON MOTORE A TRAINO CENTRALE (pos. 26)



Vista interna  
SM TRAC 160  
automazione con motore centrale  
a traino.

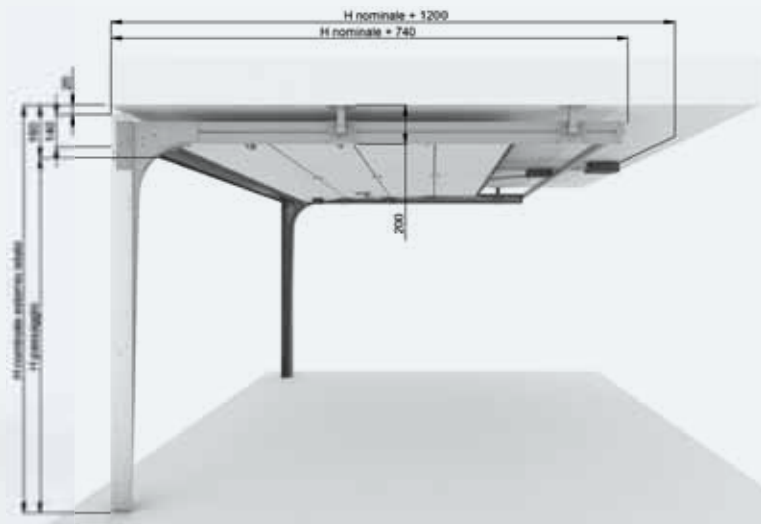

N.B.: Per le sezionali SM TRAC 160 con porta pedonale e soglia ribassata la "H luce passaggio" si riduce di 40 mm per l'ingombro della soglia ribassata.

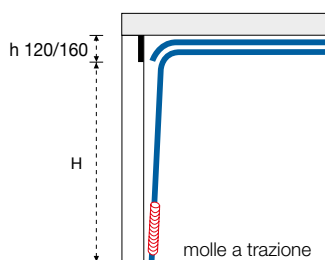

### SM TRAC 120, SM TRAC 160

#### Scorrimento ad ingombro ridotto con MOLLE A TRAZIONE (pos. 26-26/B-27-29-30)

Uso Civile - Misure massime (non adatto per uso intensivo):

- Funzionamento manuale fino ad L 3000 mm e H 2400 mm (anche per oltre luce standard)
- Funzionamento automatico fino ad L 3000 mm e H 2400 mm (anche per oltre luce standard) (con motore centrale a traino o con doppio motore laterale a traino S/550 Twin).

#### Struttura ad ingombro ridotto, scorrimento con molle a trazione.

Costruita con guide verticali ed orizzontali in acciaio zincato, le guide verticali sono assemblate su angolari da 75 mm di larghezza in lamiera prevverniciata bianca simil Ral 9016, veletta frontale a "C" da 100 o 140 mm in lamiera prevverniciata bianca simil Ral 9016. Cerniere interne, mensole porta rullo e profili a C di chiusura dei pannelli in acciaio prevverniciato in tinta simil Ral 9016.

Molle a trazione installate all'interno dei gruppi guida verticali, doppia fune di sicurezza per singola molla a trazione. Staffe per fissaggio guide orizzontali a soffitto in acciaio zincato.

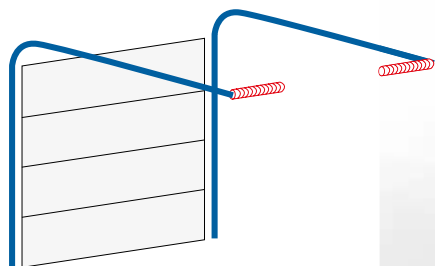

## SM BACK 150 SM BACK 190

Scorrimento ad ingombro ridotto con molle a torsione



Vista esterna  
SM BACK 150 e SM BACK 190  
nella versione manuale.

## SM BACK BACK 150 CON MOLLE POSTERIORI - AUTOMAZIONE CON MOTORE A TRAINO CENTRALE (pos. 26/B) SM BACK BACK 190 CON MOLLE POSTERIORI - AUTOMAZIONE CON MOTORE A TRAINO CENTRALE (pos. 26)



Vista interna  
SM BACK BACK 190  
automazione con motore centrale  
a traino.

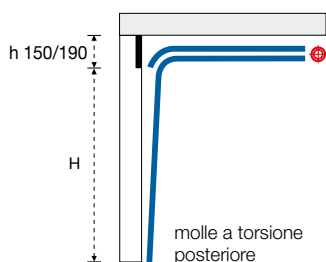

### SM BACK 150, SM BACK 190

#### Scorrimento ad ingombro ridotto con MOLLE A TORSIONE POSTERIORE (pos. 26-26/B-27-29-30)

Uso Civile - Misure massime (non adatto per uso intensivo):

- Funzionamento manuale ed automatico fino ad L 4500 mm e H 2750 mm (anche per oltre luce standard)
- Funzionamento automatico fino ad L 4500 mm e H 2750 mm (anche per oltre luce standard) (con motore centrale a traino o con doppio motore laterale a traino S/550 Twin).

#### Struttura ad ingombro ridotto, scorrimento con molle posteriori.

Costruita con guide verticali ed orizzontali in acciaio zincato, le guide verticali sono assemblate su angolari da 75 mm di larghezza in lamiera preverniciata bianca simil Ral 9016, veletta frontale a "C" da 100 o 140 mm in lamiera preverniciata bianca simil Ral 9016. Cerniere interne, mensole porta rullo e profili a C di chiusura dei pannelli in acciaio preverniciato in tinta simil Ral 9016.

Albero posteriore completo di molle a torsione, antirottura molle e profilo di sostegno in acciaio zincato.

Staffe per fissaggio guide orizzontali a soffitto in acciaio zincato.



## Dati tecnici scorrimento ingombro ridotto per Onda

	SM TRAC 120	SM TRAC 160	SM BACK 150	SM BACK 190
<b>Dimensioni massime foro muro (LxH)</b>	3000 x 2400	3000 x 2400	4500 x 2750	4500 x 2750
<b>Luce passaggio in altezza</b>	H nom -120	H nom -160	H nom -150*	H nom -190*
<b>H veletta</b>	100	140	100	140
Automazione con motore a traino centrale (pos. 26/B)	•	-	•	-
Automazione con motore a traino centrale (pos. 26)	-	•	-	•
Automazione S/550 TWIN con doppio motore a traino laterale	•	-	•	-
Dispositivo di massima apertura con versione manuale	•	•	•	•
Kit copriguida e copriveletta in tinta come i pannelli	•	•	•	•
Guide verticali e orizzontali in lamiera preverniciata simil Ral 9016	•	•	•	•
Serratura con placca e maniglia in ABS o alluminio (standard)	-	•	-	•
Serratura ad incasso con placca e maniglia in ABS o alluminio	•	-	•	-
Serratura a chiavistello brevettata in ABS art. 68	-	•	-	•
Porta pedonale inserita con soglia ribassata, disponibile con H nom > 2150 mm	-	•	-	•
Porta pedonale inserita con zoccolatura da H 180 mm, disponibile con H nom > 2150 mm	-	•	-	•
Oblò	•	•	•	•

(\*) N.B.: La quota d'ingombro di 150 mm e 190 è riferita alla zona posteriore in corrispondenza dei tamburi avvolgicavo.

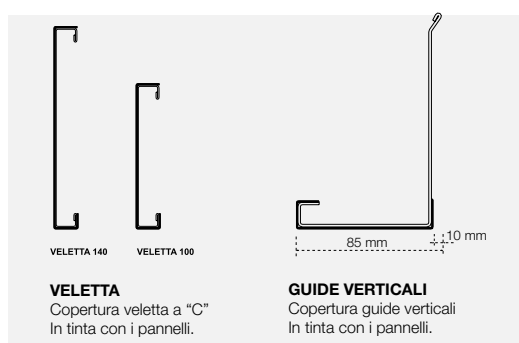

### KIT coperture copriveletta e copriguide verticali

Per le porte sezionali Onda con scorrimenti ad ingombro ridotto sono disponibili, come optional, i KIT coperture copriveletta e copriguide verticali a "C", in acciaio zincato verniciato in tinta con i pannelli.



# Disegni tecnici scorrimento ingombro ridotto per Onda

## SEZIONE ORIZZONTALE

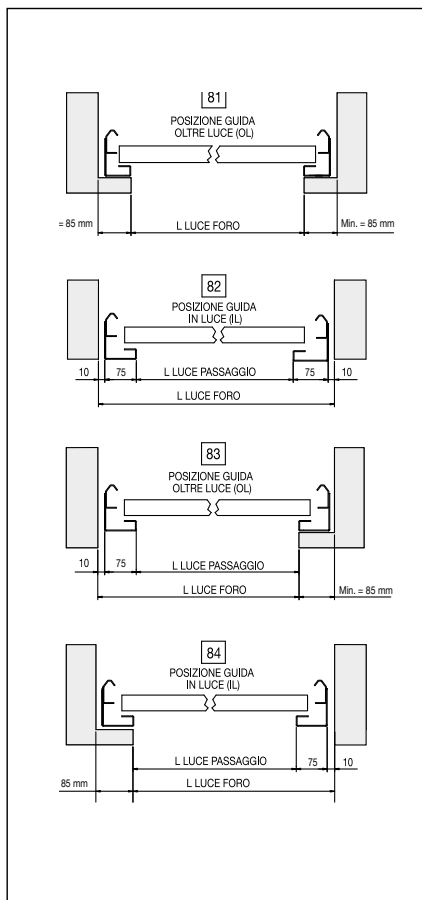

## RILIEVO MISURE

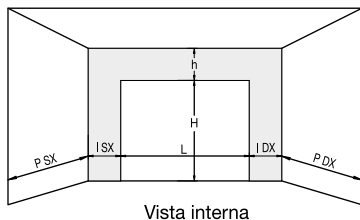

Legenda:  
 l= spalla  
 P= profondità  
 h= trave

	MANOVRA MANUALE	MANOVRA AUTOMATICA
I	SPALLA min. 80 mm	min. 80 mm
P	PROFONDITA' min. = H + 870 mm	min. = H + 1000 mm
h	TRAVE min. 300 mm	min. 200 mm

Con automazione A/310, A/315 e S/550 Twin profondità = H + 1200 mm

N.B.:  
 Specificare il tipo di muratura, cemento, laterizio, ferro, legno.  
 La ditta Ballan SpA declina ogni responsabilità in presenza di muratura non idonea al fissaggio.

## SEZIONE VERTICALE

### SCORRIMENTO AD INGOMBRO RIDOTTO CON MOLLE A TRAZIONE SM TRAC 120, SM TRAC 160

FUNZIONAMENTO MANUALE

#### SM TRAC 120 - MANUALE

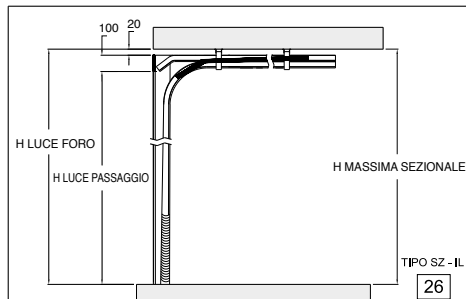

FUNZIONAMENTO AUTOMATICO

#### SM TRAC 120 - MOTORE CENTRALE A TRAINO

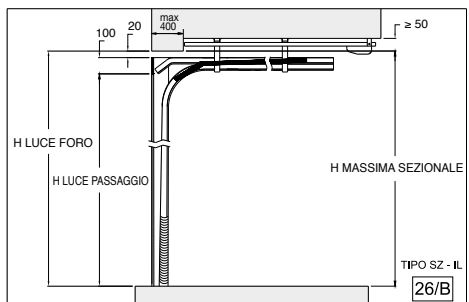

#### SM TRAC 120 - TWIN 2 MOTORI LATERALI A TRAINO

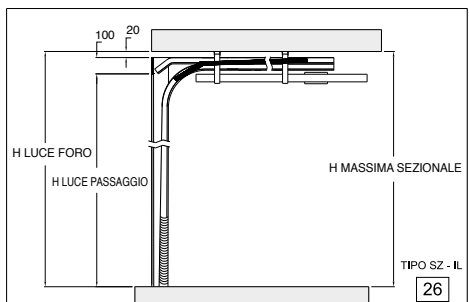

#### SM TRAC 160 - MOTORE CENTRALE A TRAINO

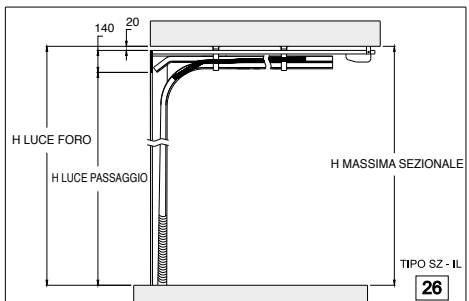

## SEZIONE VERTICALE

### SCORRIMENTO AD INGOMBRO RIDOTTO CON MOLLE A TORSIONE POSTERIORE SM BACK 150, SM BACK 190

FUNZIONAMENTO MANUALE

#### SM BACK 150 - MANUALE

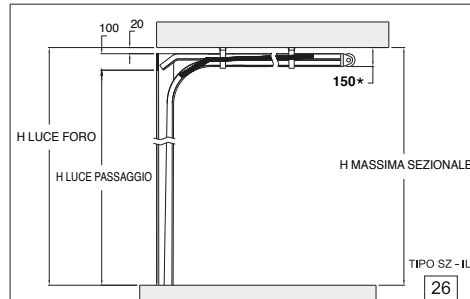

FUNZIONAMENTO AUTOMATICO

#### SM BACK 150- MOTORE CENTRALE A TRAINO

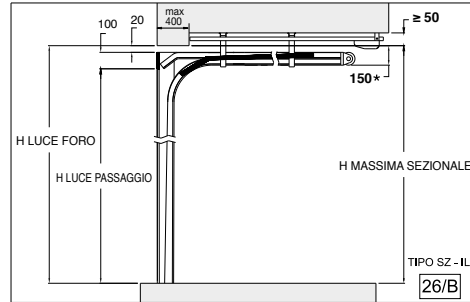

#### SM BACK 150 - TWIN 2 MOTORI LATERALI A TRAINO

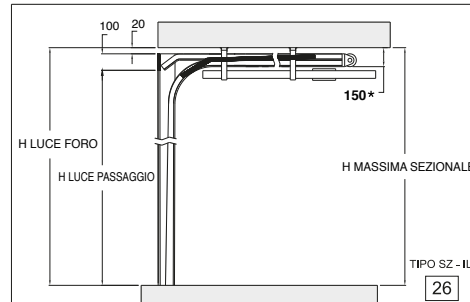

#### SM BACK190 - MOTORE CENTRALE A TRAINO

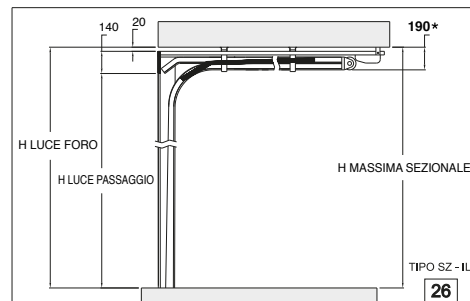

(\* N.B.: La quota d'ingombro di 150 mm e 190 è riferita alla zona posteriore in corrispondenza dei tamburi avvolgicavo.



## Tutte le dotazioni per New Age

				MODELLI NEW AGE							AUTOMAZIONI		
				NEW AGE LAKE	NEW AGE AIR	NEW AGE RIVER	NEW AGE STONE	NEW AGE VARIANT	NEW AGE HORIZON	NEW AGE MIXER	A/310 A/315	S/550 S/800 S/1100	B/400 B/500
STRUTTURA	NEW AGE (scorrimento standard)			●	●	●	●	●	●	●	●	●	●
	NEW AGE XT (scorrimento standard)			●	●	●	●	●	●	●	-	●	●
FINITURA SUPERFICIE E TINTE PANNELLI	Finitura superficie e tinta preverniciato standard esterno pannello	Goffrato stucco	Verde simil Ral 6005 Verde simil Ral 6009 Marrone simil Ral 8017 Bianco simil Ral 9016	●	●	-	●	●	-	-			
			Bianco simil Ral 9016	-	-	●	-	-	-	-			
		Goffrato legno	Bianco simil Ral 9016 Grigio alum. simil Ral 9006	●	●	-	●	●	-	-			
	Liscia	Bianco simil Ral 9016 Grigio alum. simil Ral 9006	●	●	-	-	-	-	-	-			
	Interno pannello preverniciato standard	Goffrato stucco	Bianco simil Ral 9016	●	●	●	●	●	-	-			
TINTE OPTIONAL	Optional verniciatura esterna finitura superficie	Finiture disponibili per i modelli	Tinte campionario Ral Ballan, Micacee Ballan	●	●	●	●	●	-	-			
	Interno pannello preverniciato standard	Goffrato stucco	Bianco simil Ral 9016	●	●	●	●	●	-	-			
FINITURA SPECIALE	Finitura superficie esterno pannello	Sandgrain	Antracite simil Ral 7016	●	●	-	-	-	-	-			
	Finitura superficie interno pannello	Goffrato stucco	Bianco simil Ral 9016	●	●	-	-	-	-	-			
VERNICE EFFETTO LEGNO	Esterno pannelli vernice superpoliestere effetto legno	Goffrato legno	Tinta noce chiaro (profili Ral 8003) Tinta noce scuro (profili Ral 8011)	-	-	-	-	-	●	●			
		Liscia	Tinta noce chiaro (profili Ral 8003) Tinta noce scuro (profili Ral 8011)	-	-	-	-	-	●	-			
	Interno pannello preverniciato standard	Goffrato stucco	Bianco simil Ral 9016	-	-	-	-	-	●	●			
OPTIONAL	Pannelli con profili taglio termico, solo per New Age XT			●	●	●	●	●	●	●			
	Copriguida modulari			●	●	●	●	●	●	●			
	Maniglia multifunzione antiappiglio	art. 62, 64, 68, 70		●	●	●	●	●	●	●			
	Oblò 380x190 mm cornice verniciata tinta Ral	art. 310, 320, 330, 340, 350, 360, 370, 380, 390, 510, 520		●	●	●	●	●	●	●			
	Oblò 380x190 mm cornice acciaio	art. 310X, 320X, 330X, 340X, 350X, 360X, 370X, 380X, 390X, 510X, 520X		●	●	●	●	●	●	●			
	Oblò 230x230 mm cornice acciaio	art. 410, 450		●	●	●	●	●	●	●			
Oblò ø 240 mm cornice acciaio	art. 430, 470		●	●	●	●	●	●	●				

# Tutte le dotazioni per Onda

		MODELLI ONDA						AUTOMAZIONI				
		ONDA 500	ONDA 250	ONDA BOX	ONDA VIVA 500	ONDA VIVA 250	ONDA VIVA BOX	A/310 A/315	S/550 S/800 S/1100	B/400 B/500	S/550 TWIN	
SCORRIMENTI	<b>STANDARD</b>		●	●	●	●	●	●	●	●	-	
	<b>INGOMBRI RIDOTTI</b>	<b>SM TRAC 120 SM BACK 150</b>	●	●	●	●	●	●	-	-	-	●
		<b>SM TRAC 160 SM BACK 190</b>	●	●	●	●	●	●	●	●	-	-
FINITURA SUPERFICIE E TINTI PANNELLI	Finitura superficie e tinta preverniciato standard esterno pannello	<b>Goffrato legno</b>	Verde simil Ral 6005 Verde simil Ral 6009 Marrone simil Ral 8014 Grigio allum. simil Ral 9006 Bianco simil Ral 9010	●	●	-	-	-	-	-	-	
			Bianco simil Ral 9010	-	-	●	-	-	-	-	-	
			<b>OPTIONAL Tinte campionari - Ral Ballan - Micacee Ballan</b>	●	●	●	-	-	-	-	-	
		<b>Liscia</b>	Perla simil Ral 1013	●	●	-	-	-	-	-		
		<b>Liscia polygrain</b>	Antracite simil Ral 7016 Bianco simil Ral 9016	●	●	-	-	-	-	-		
		<b>Sandgrain</b>	Antracite simil Ral 7016	●	●	-	-	-	-	-		
	Interno pannello preverniciato standard	<b>Goffrato stucco</b>	Bianco simil Ral 9010	●	●	●	●	●	●	●	●	
VERNICE EFFETTO LEGNO	Esterno pannelli vernice superpoliestere effetto legno	<b>Goffrato legno</b>	Tinta noce chiaro (profili Ral 8003) Tinta noce scuro (profili Ral 8011)	-	-	-	●	-	●	-		
		<b>Liscia</b>	Tinta noce chiaro (profili Ral 8003) Tinta noce scuro (profili Ral 8011)	-	-	-	-	●	-	-		
	Interno pannello preverniciato standard	<b>Goffrato stucco</b>	Bianco simil Ral 9010	●	●	●	●	●	●	●	●	
OPTIONAL	Maniglia in abs		●	●	●	●	●	●	●	●	●	
	Maniglia in alluminio art. 94, 98		●	●	●	●	●	●	●	●	●	
	Maniglia multifunzione antiappiglio art. 68		●	●	●	●	●	●	●	●	●	
	Oblò 380x190 mm cornice tinta Ral	art. 310, 320, 330, 340, 350, 360, 370, 380, 390, 510, 520	●	●	-	●	●	-	-	-	-	
	Oblò 380x190 mm cornice acciaio	art. 310X, 320X, 330X, 340X, 350X, 360X, 370X, 380X, 390X, 510X, 520X	●	●	-	●	●	-	-	-	-	
	Oblò 230x230 mm cornice acciaio	art. 410, 450	●	●	-	●	●	-	-	-	-	
	Oblò 310x310 mm cornice acciaio	art. 420, 460	●	●	-	●	●	-	-	-	-	
	Oblò ø 240 mm cornice acciaio	art. 430, 470	●	●	-	●	●	-	-	-	-	
	Oblò ø 330 mm cornice acciaio	art. 440, 480	●	●	-	●	●	-	-	-	-	
	Oblò 465x275 mm	SZ029004 (adatto per Onda Box)	●	●	●	●	●	-	-	-	-	
Oblò 465x275 mm	SZ029005, SZ029006 (adatto per Onda Viva Box)	-	-	-	●	●	●	-	-	-		



## Voce di capitolato

### Guarnizioni interne di serie per New Age, New Age XT, Onda

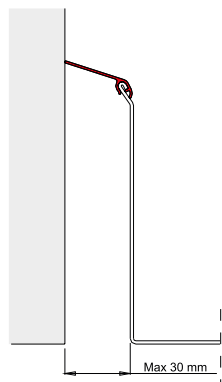

IN LUCE

**Nella posizione in luce** vengono fornite le guarnizioni in gomma di finitura, da applicarsi nel lato interno del gruppo guida verticale per nascondere lo spazio che normalmente rimane fra il gruppo guida e la muratura (fornite sfuse).

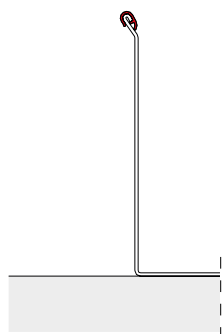

OLTRE LUCE

**Nella posizione oltre luce** vengono forniti dei profili per la copertura del bordo nei cassonetti preverniciati.

**N.B.:** La presenza di eventuali lievi ondulazioni nei pannelli coibentati con finitura superficie liscia è da ritenersi nella norma e non un difetto.

Si consiglia di evitare le tinte scure nei pannelli esposti al sole, in quanto la possibile flessione degli elementi può limitare la funzionalità della porta basculante.

(\*) Le finiture e le tinte non sono tutte disponibili per i vari modelli delle linee porte sezionali, verificare nella scheda tecnica corrispondente.

## New Age



Uso civile - scorrimento standard (pos. 26-27-29-30-33).

**Porta sezionale New Age** costruita con pannelli dello spessore di 40 mm e altezza 400 mm, composti da due profili in alluminio uniti da due pareti in lamiera d'acciaio zincata, preverniciata con interposto all'interno schiuma in poliuretano. I due profili in alluminio anodizzato grigio costituiscono lo snodo brevettato che consente il movimento dei pannelli senza l'utilizzo di cerniere. Completa di guide di scorrimento verticali ed orizzontali, albero portamolles con molle di torsione, dispositivo paracadute molle, copertura sagomata coprialbero in lamiera goffrata di acciaio zincato preverniciato simil Ral 9016, (viene fornita per New Age solo con scorrimento standard), guarnizioni di battuta, guarnizioni interne verticali per posa in luce ed imballo.

I supporti e le guide superiori sono verniciati a polveri Ral 9016.

La finitura superficie **lato esterno** New Age è disponibile\*:

- finitura goffrato stucco,
- finitura goffrato legno,
- finitura liscia,
- finitura sandgrain simil Ral 7016.

**Vernice superpoliestere "effetto legno"**

- finitura goffrato legno,
- finitura liscia.

Internamente la pannellatura è sempre preverniciata bianco simil Ral 9016, con superficie goffrato stucco.

### Funzionamento manuale o elettrico.

La porta sezionale è dotata di dispositivo paracadute molle, targhetta CE, Dichiarazione di Prestazione (DoP) e per le porte motorizzate di Dichiarazione di Conformità CE.

Le porte sezionali vengono fornite smontate.

### STRUTTURA SCORRIMENTO STANDARD - NEW AGE

Misure (unità di misura 10 mm):  
larghezza da 2000 a 6350 mm  
altezza da 2000 a 3750 mm.

### AUTOMAZIONI

AUTOMATIC A/310, A/315  
AUTOMATIC S/550, S/800, S/1100  
AUTOMATIC B/400, B/500

## New Age XT

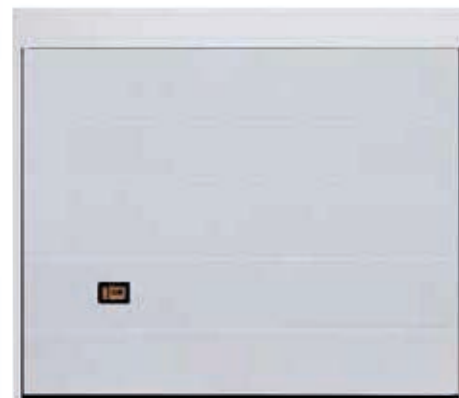

Uso civile - scorrimento standard (pos. 26-27-29-30-33).

**Porta sezionale New Age XT** costruita con pannelli dello spessore di 40 mm e altezza 400 mm, composti da due profili in alluminio uniti da due pareti in lamiera d'acciaio zincata, preverniciata con interposto all'interno schiuma in poliuretano. I due profili in alluminio anodizzato grigio costituiscono lo snodo brevettato che consente il movimento dei pannelli senza l'utilizzo di cerniere.

Completa di guide di scorrimento verticali ed orizzontali, albero portamolles con molle di torsione, dispositivo paracadute molle, speciale coprialbero sagomato in lamiera goffrata di acciaio zincato preverniciato simil Ral 9016 che forma un corpo unico con la struttura fissa, guarnizioni di battuta, guarnizioni interne verticali per posa in luce ed imballo.

I supporti e le guide superiori sono verniciati a polveri Ral 9016.

**Le guide di scorrimento verticali vengono rivestite in lamiera goffrata e verniciata in tinta Ral e sono complanari con la veletta autoportante da 15 mm di spessore, con coprialbero.**

La finitura superficie **lato esterno** New Age XT è disponibile\*:

- finitura goffrato stucco,
- finitura goffrato legno,
- finitura liscia,
- finitura sandgrain simil Ral 7016.

**Vernice superpoliestere "effetto legno"**

- finitura goffrato legno,
- finitura liscia.

Internamente la pannellatura è sempre preverniciata bianco simil Ral 9016, con superficie goffrato stucco.

### Funzionamento manuale o elettrico.

La porta sezionale è dotata di dispositivo paracadute molle, targhetta CE, Dichiarazione di Prestazione (DoP) e per le porte motorizzate di Dichiarazione di Conformità CE.

Le porte sezionali vengono fornite smontate.

### STRUTTURA SCORRIMENTO STANDARD - NEW AGE XT

Misure (unità di misura 10 mm):  
larghezza da 2000 a 6350 mm  
altezza da 2000 a 3750 mm.

### AUTOMAZIONI

AUTOMATIC S/550, S/800, S/1100  
AUTOMATIC B/400, B/500



## Onda



Uso civile - scorrimento standard (pos. 26-27-29-30-33).

**Porta sezionale Onda** costruita con pannelli a doppia parete in lamiera d'acciaio zincata e preverniciata, con interposte all'interno schiume poliuretatiche. I pannelli sono dotati di profilo "salvadita", hanno un'altezza di 500 mm e spessore di 40 mm.

Completa di guide di scorrimento verticali ed orizzontali in acciaio zincato, albero portamolles con molle di torsione, paracadute contro rottura molle, cerniere interne in acciaio zincato e/o verniciato bianco, rulli di scorrimento in guida, guarnizioni di battuta, guarnizioni interne verticali per posa in luce ed imballo.

Con posa in luce in altezza viene fornita di serie la veletta coprialbero fino a max 230 mm, spessore 40 mm e bordature in alluminio.

La finitura superficie **lato esterno** Onda è disponibile\*:

- finitura goffrato legno,
- finitura liscia,
- finitura liscia polygrain,
- finitura sandgrain simil Ral 7016

**Vernice superpoliestere "effetto legno".**

- finitura goffrato legno,
- finitura liscia.

Internamente la pannellatura è sempre preverniciato bianco simil Ral 9010, con superficie goffrato stucco.

### Funzionamento manuale o elettrico.

La porta sezionale è dotata di dispositivo paracadute molle, targhetta CE, Dichiarazione di Prestazione (DoP) e per le porte motorizzate di Dichiarazione di Conformità CE.

Le porte sezionali vengono fornite smontate.

### STRUTTURA SCORRIMENTO STANDARD - ONDA

Misure (unità di misura 10 mm):  
larghezza da 2000 a 6250 mm  
altezza da 2000 a 3500 mm.

### STRUTTURA SCORRIMENTO RIDOTTO

Non adatto per uso frequente.

Misure (unità di misura 10 mm):

- **SM TRAC 120, SM TRAC 160**

larghezza da 2000 a 3000 mm  
altezza da 2000 a 2400 mm.

- **SM BACK 150, SM BACK 190**

larghezza da 2000 a 4500 mm  
altezza da 2000 a 2750 mm.

### AUTOMAZIONI

AUTOMATIC A/310, A/315  
AUTOMATIC S/550, S/800, S/1100  
AUTOMATIC B/400, B/500

## Oregon



Uso civile - Scorrimento standard (pos. 26-27-29-30-33).

**Porta sezionale Oregon** costruita con pannelli sandwich in legno Okoumè multistrato dello spessore di 40 mm, coibentati con polistirene, trattamento protettivo del legno completo in tinta 1-2-3-4-5-6 compreso (n. 3 mani di fondo impregnante + vernice trasparente).

Completa di guide di scorrimento verticali ed orizzontali in acciaio zincato, albero portamolles con molle di torsione, paracadute contro rottura molle, cerniere interne in acciaio zincato e/o verniciato, rulli di scorrimento in guida, guarnizioni di battuta, guarnizioni interne verticali per posa in luce ed imballo.

I supporti e le guide superiori sono verniciati a polveri Ral 9016.

La veletta superiore in legno H 200 mm con spessore 40 mm viene fornita per le posizioni 26-27-28 (optional).

Con posa in luce, in larghezza, per rivestire le guide vengono forniti di serie i coprifili in legno Okoumè in tinta sp. 15 mm.

### Funzionamento manuale o elettrico.

La porta sezionale è dotata di dispositivo paracadute molle, targhetta CE, Dichiarazione di Prestazione (DoP) e per le porte motorizzate di Dichiarazione di Conformità CE.

Le porte sezionali vengono fornite smontate.

### STRUTTURA SCORRIMENTO STANDARD - OREGON

Misure (unità di misura 10 mm):  
larghezza da 2000 a 4000 mm  
altezza da 2000 a 3400 mm.

### AUTOMAZIONI

AUTOMATIC S/550, S/800, S/1100  
AUTOMATIC B/400, B/500

## Mono



Uso civile - Scorrimento standard (pos. 26-27-29-30-33).

**Porta sezionale Mono** costruita con pannelli monolamiera in acciaio zincato.

Completa di guide di scorrimento verticali ed orizzontali in acciaio zincato, albero portamolles con molle di torsione, paracadute contro rottura molle, cerniere interne in acciaio zincato e/o verniciato, rulli di scorrimento in guida, guarnizioni di battuta, guarnizioni interne verticali per posa in luce ed imballo.

### Funzionamento manuale o elettrico.

La porta sezionale è dotata di dispositivo paracadute molle, targhetta CE, Dichiarazione di Prestazione (DoP) e per le porte motorizzate di Dichiarazione di Conformità CE.

Le porte sezionali vengono fornite smontate.

### STRUTTURA SCORRIMENTO STANDARD - MONO

Misure (unità di misura 10 mm):  
larghezza da 2000 a 6000 mm  
altezza da 2000 a 3500 mm.

### AUTOMAZIONI

AUTOMATIC A/310, A/315  
AUTOMATIC S/550, S/800, S/1100  
AUTOMATIC B/400, B/500



FLEXA

## Il soffitto del garage è troppo basso?

**La soluzione è la porta a scorrimento laterale Flexa, progetto esclusivo Ballan, dal movimento fluido e silenzioso, che permette l'installazione anche in spazi ridotti.**



Progetto esclusivo Ballan la nuova Flexa è la porta a scorrimento laterale che permette una chiusura adeguata anche in situazioni difficili. Questa classica chiusura per garage è apprezzata da sempre per il suo comodo utilizzo... perchè può essere aperta parzialmente a tutta altezza per fare passare persone o cose, come ad esempio la bicicletta o la moto.







## La qualità Flexa

### Ora entrare in garage è ancora più comodo con la nuova Flexa progettata e realizzata in esclusiva da Ballan

La porta Flexa è composta dalla struttura perimetrale, guida inferiore portante in acciaio zincato e guida superiore in acciaio zincato verniciato simil Ral 9016.

I pannelli coibentati spessore 40 mm e larghezza 500 mm sono realizzati con due pareti in lamiera d'acciaio zincata con all'interno schiuma poliuretanic ignifuga e priva di HCFC, che isola termicamente e acusticamente l'interno del garage.

Sono disponibili in diverse finiture, anche effetto legno, abbinabili a serramenti o porte sezionali già esistenti.

Nei pannelli è possibile l'inserimento di diversi oblò che aumentano la luminosità e/o aerazione del garage.

Disponibile con funzionamento manuale o motorizzato.

### Sicurezza a Norma

La sicurezza della porta Flexa è garantita dalla Marcatura CE, dalla Dichiarazione di Prestazione (DoP) e per le porte motorizzate dalla Dichiarazione di Conformità CE.



La guida inferiore non richiede nessuna manutenzione, è di fatto una barriera alla polvere, sporcizia e acqua.



#### 1 Scorrimento a pavimento agevole e preciso

Grazie alla guida a pavimento in acciaio zincato con ingombro di soli 17 mm che permette un agevole passaggio e garantisce un movimento sicuro e silenzioso.

La guida ad omega a pavimento, non ha necessità di pulizia delle classiche guide a canalina o ad incasso nel pavimento.

La guida superiore mantiene stabile lo scorrimento ed impedisce l'oscillazione dei pannelli.

#### 2 Struttura perimetrale

La struttura perimetrale e le guide superiori sono costituite da profili in acciaio zincato e verniciato simil Ral 9016, sono forniti preassemblati e completi di staffe di giunzione per una veloce e semplice installazione.

#### 3 Guarnizioni di tenuta

La porta scorrevole Flexa è dotata di guarnizioni in gomma posizionate su tutto il perimetro della struttura.

4 Con a pavimento doppia guarnizione flessibile (**esterna ed interna**) che sono progettate per adattarsi ad ogni tipo di pavimento.

#### 5 Maniglia in abs (\*)

Il portone può essere manovrato facilmente anche a mano con la comoda e robusta maniglia in abs, per essere aperto solo quanto basta per entrare od uscire più velocemente dal garage.

Installazione della porta semplice e veloce grazie ai gruppi guida preassemblati.



**6 Carter di protezione**

Tutte le ruote di scorrimento sono protette da un carter sagomato in ABS bianco che garantisce la sicurezza e la funzionalità durante il movimento.

**7 Gruppo curva inferiore**

La curva laterale a raggio unico e angolo variabile, in acciaio zincato, garantisce l'antipizzico tra i pannelli ed è sagomata in modo tale da assicurare uno scorrimento lineare e fluido.

**8 Automazione**

L'automazione offre diverse soluzioni di applicazione in funzione degli spazi disponibili nel garage; il motore può essere applicato in posizione frontale, laterale o a parete.

Sono disponibili diversi accessori come trasmettitori, fotocellule, lampeggiante, ecc....



**1.8**  
OL

**Efficienza termica Flexa**

La porta a scorrimento laterale Flexa con allestimento e dimensioni standard (esempio L 4500 x H 2500 mm), ha un valore indicativo di trasmittanza termica di:

- 1.8 W/m<sup>2</sup>K con posa oltre luce (OL)

I valori di trasmittanza termica riportati sono solo esemplificativi, riferiti a porte da garage con posa oltre luce, allestimento standard e con superficie compresa tra 8 e 10 mq. Solo se richiesta al momento dell'ordine Ballan SpA effettuerà una dichiarazione di trasmittanza termica specifica per la porta da garage ordinata.



**Automazione con sistema a trazione a catena Automatic S/550 e S/800**

**KIT ARGENTO** ( per automazioni Automatic S/550, S/800):

- n.1 motore 24V con centralina a muro, pulsante di comando e lampada di cortesia incorporata, con guida motore verniciata bianca simil Ral 9016;
- n.1 scheda ricevente monocanale integrata
- n.1 trasmettitore FM quadricanale (cover rossa);
- n.1 coppia di fotocellule sfuse;
- n. 1 antenna integrata
- sblocco interno;
- Dichiarazione di Conformità CE.

(\*) A seconda dell'applicazione la maniglia in abs nero potrà subire delle variazioni estetiche.



## Tante alternative di colore

Le **finiture goffrato goffrato legno e polygrain liscia** come optional, possono essere verniciate esternamente in qualsiasi tinta prevista dal campionario Ral Ballan: più di 200 alternative di colore!

Oppure anche nelle nuove tinte micacee: queste vernici speciali sono composte da resine acriliche mescolate a pigmenti micacei che servono a donare quell'effetto ricercato di ferro battuto anticato.

La particolare composizione rende queste tinte ideali in caso di porte poste in ambienti climatici particolarmente aggressivi.

Tinte campionario micacee Ballan:

Grigio Titanio 5, Grigio Ballan, Grigio grafite 3, Nero antracite 2, Azzurro chiaro 7, Verde velluto 6, Simil Corten Bal 1, Marrone scuro 4.

## Le finiture e tinte esterno Flexa



Esterno pannello finitura **goffrato legno**, preverniciato standard simil Ral 6005, 6009, 8014, 9006, 9010.

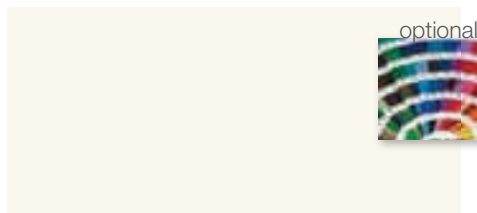

Esterno pannello finitura **liscia**, preverniciato standard avorio simil Ral 1013.

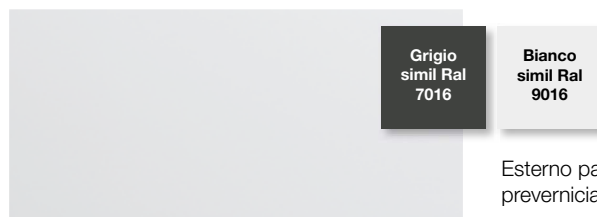

Esterno pannello finitura **polygrain liscia**, preverniciato simil Ral 7016, 9016.

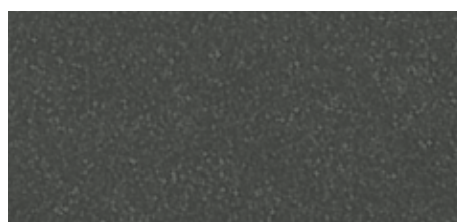

Esterno pannello preverniciato **finitura sandgrain** grigio antracite simil Ral 7016, struttura verniciata opaca simil Ral 7016.



Vista esterna porta a scorrimento laterale Flexa 500, finitura goffrato legno. La tinta simil Ral 9010 e la maniglia in abs nero sono standard.



Vista esterna porta a scorrimento laterale Flexa 250, finitura goffrato legno. La tinta simil Ral 9010 e la maniglia in abs nero sono standard.



Vista esterna porta a scorrimento laterale Flexa Box, finitura goffrato legno. La tinta simil Ral 9010 e la maniglia in abs nero sono standard.

### FLEXA 500

La porta a scorrimento laterale Flexa 500 si distingue per le doghe grandi nel pannello coibentato (pannelli L 500 mm).

Proposta in molteplici varianti di finitura: goffrato legno in diverse tinte, liscia simil Ral 1013, liscia polygrain simil Ral 7016 e 9016, sandgrain simil Ral 7016.

Nel lato interno il pannello è sempre con finitura goffrato stucco bianco simil Ral 9010.

### FLEXA 250

La porta a scorrimento laterale Flexa 250 con scanalatura centrale nel pannello coibentato (pannelli L 500 mm).

Proposta in molteplici varianti di finitura: goffrato legno in diverse tinte, liscia simil Ral 1013, liscia polygrain simil Ral 7016 e 9016, sandgrain simil Ral 7016.

Nel lato interno il pannello è sempre con finitura goffrato stucco bianco simil Ral 9010.

### FLEXA BOX

La porta a scorrimento laterale Flexa Box si distingue per il motivo rettangolare a profili geometrici nel pannello coibentato (pannelli L 500 mm).

Proposta nella finitura della superficie goffrato legno preverniciato bianco o in diverse tinte.

Nel lato interno il pannello è sempre con finitura goffrato stucco bianco simil Ral 9010.

N.B.: Non è possibile la verniciatura in tinte Ral e micacee della finitura sandgrain.

I colori delle tinte, rappresentati con i sistemi di stampa, sono puramente indicativi. Le foto hanno solo lo scopo di illustrare il prodotto e non sono vincolanti.

## La finitura interna



Per tutte le finiture,  
interno pannello finitura gofrato stucco  
bianco simil Ral 9010.

## Le finiture e tinte esterno Flexa Viva



tinta noce  
chiaro

tinta noce  
scuro

Esterno pannello finitura **goffrato legno**,  
vernice superpoliestere "effetto legno":  
- tinta noce chiaro (profili verniciati Ral 8003),  
- tinta noce scuro (profili verniciati Ral 8011).



tinta noce  
chiaro

tinta noce  
scuro

Esterno pannello finitura **liscia**,  
vernice superpoliestere "effetto legno":  
- tinta noce chiaro (profili verniciati Ral 8003),  
- tinta noce scuro (profili verniciati Ral 8011).

I modelli Flexa Viva sono trattati esternamente  
con una vernice superpoliestere "effetto legno"  
che riproduce con assoluta fedeltà l'estetica e  
l'irregolarità dell'essenza pregiata. A differenza  
del legno, resiste però agli agenti atmosferici e  
non richiede cure e attenzioni continue.

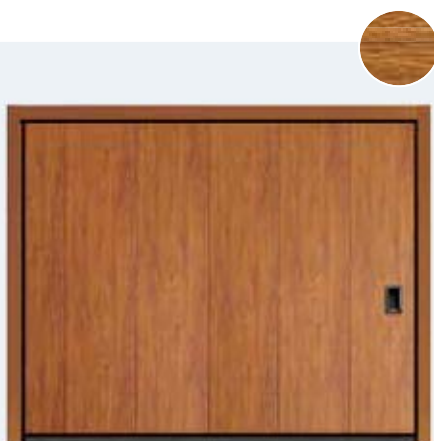

Vista esterna porta sezionale Flexa Viva 500, finitura gofrato legno, i pannelli sono trattati esternamente con vernice superpoliestere "effetto legno" tinta noce chiaro. La maniglia in abs nero è standard.

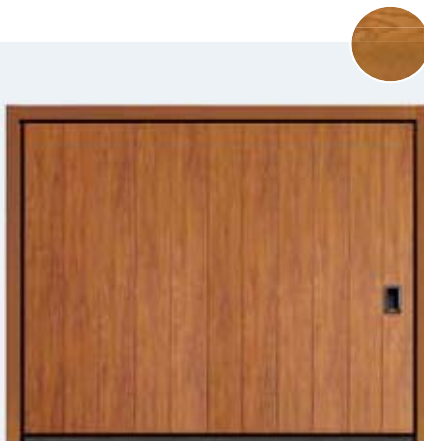

Vista esterna porta sezionale Flexa Viva 250, finitura liscia, i pannelli sono trattati esternamente con vernice superpoliestere "effetto legno" tinta noce chiaro. La maniglia in abs nero è standard.

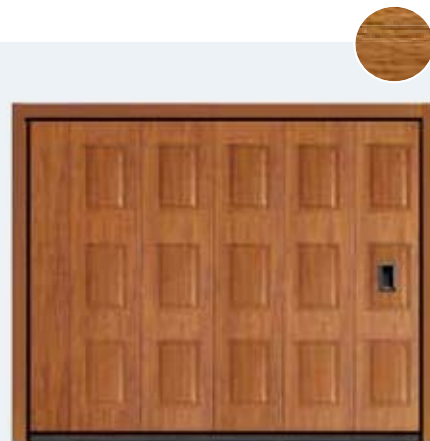

Vista esterna porta sezionale Flexa Viva 500, finitura gofrato legno, i pannelli sono trattati esternamente con vernice superpoliestere "effetto legno" tinta noce chiaro. La maniglia in abs nero è standard.

### FLEXA VIVA 500

La porta a scorrimento laterale Flexa 500 si distingue per le doghe grandi nel pannello coibentato (pannelli L 500 mm). Per Flexa Viva 500 i pannelli sono trattati esternamente con una vernice superpoliestere "effetto legno" finitura della superficie gofrato legno. Nel lato interno il pannello è sempre con finitura gofrato stucco bianco simil Ral 9010.

### FLEXA VIVA 250

La porta a scorrimento laterale Flexa 250 con scanalatura centrale nel pannello coibentato (pannelli L 500 mm). Per Flexa Viva 250 i pannelli sono trattati esternamente con una vernice superpoliestere "effetto legno" finitura della superficie liscia. Nel lato interno il pannello è sempre con finitura gofrato stucco bianco simil Ral 9010.

### FLEXA VIVA BOX

La porta a scorrimento laterale Flexa Box si distingue per il motivo rettangolare a profili geometrici nel pannello coibentato (pannelli L 500 mm). Per Flexa Viva Box i pannelli sono trattati esternamente con una vernice superpoliestere "effetto legno" finitura della superficie gofrato legno. Nel lato interno il pannello è sempre con finitura gofrato stucco bianco simil Ral 9010.

N.B.: La presenza di eventuali lievi ondulazioni nei pannelli coibentati con finitura superficie liscia è da ritenersi nella norma e non un difetto. Si consiglia di evitare le tinte scure nei pannelli esposti al sole, in quanto la possibile flessione degli elementi può limitare la funzionalità della porta da garage.



## Optional per Flexa



### Più luce o aria al garage

Come optional sono disponibili diversi oblò realizzati in vetro temperato e antisfondamento di misura 380 x 190 mm, con cornici di ingombro minimo e verniciate in tinta Ral, oppure in acciaio inox. Il vetro può essere scelto con differenti soluzioni di satinatura, anche con aerazione.

Oppure con cornice in pvc nera o bianca, disponibili in diverse misure.

### Kit coperture

A richiesta è disponibile il kit coperture a "C" della struttura perimetrale, in acciaio zincato e verniciato in tinta come i pannelli.





# Disegni tecnici

## Chiusura sx (vista interna)

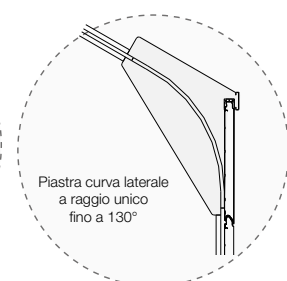
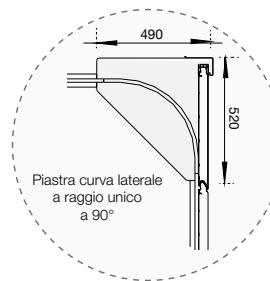
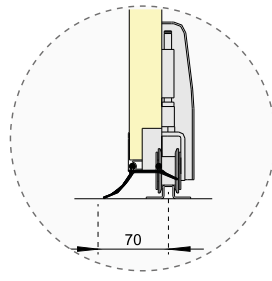

Sezione orizzontale  
Scorrimento standard

Sezione verticale  
Frontale

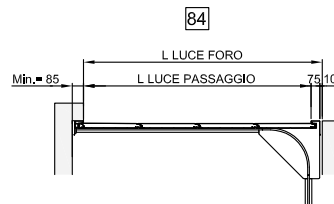
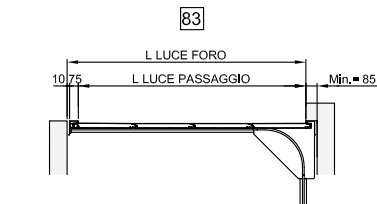
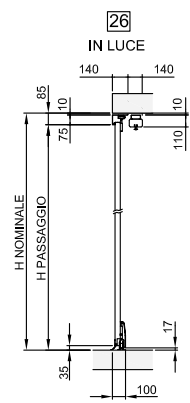
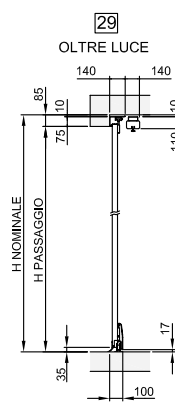
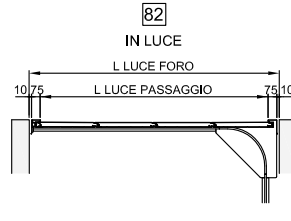
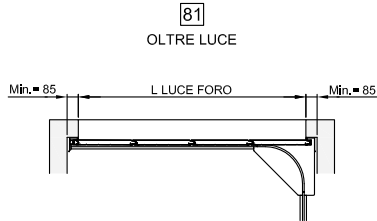

Scorrimento a gradi > 90 fino a 130°

Scorrimento dritto

Laterale con motore a soffitto

con motore laterale a parete

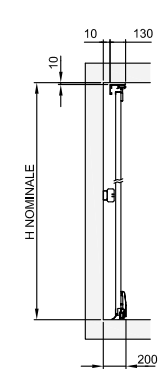
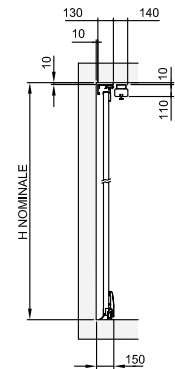
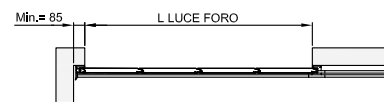
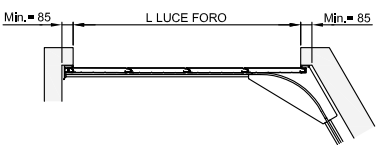

## Serratura

Optional serratura per chiusura anteriore per versione manuale. Serratura di sicurezza con cilindro rotondo esterno, pomolo interno e 2 punti di chiusura su montante di battuta (se motorizzata non necessaria).



Optional serratura per chiusura posteriore per versione manuale. Serratura di sicurezza con cilindro rotondo esterno, pomolo interno e 1 punto di chiusura su montante posteriore (se motorizzata non necessaria).



N.B.: A seconda dell'applicazione la maniglia in abs nero potrà subire delle variazioni estetiche.



**Info Clienti**  
**800-405540**  
Chiamata gratuita

## Il servizio è una voce importante per Ballan

Il *customer care* è uno dei punti di forza dell'azienda Ballan, che ha sempre considerato la soddisfazione del cliente come elemento fondante della propria missione aziendale.

Il Numero Verde gratuito è sempre a disposizione dei clienti per richiedere qualsiasi informazione.

La rete commerciale, suddivisa in Agenti, Rivenditori e Centri Assistenza è costantemente in contatto con Ballan, perchè l'apporto umano e l'esperienza risultano determinanti per garantire al cliente un servizio valido e professionale.

## Installazione e manutenzione a norma di legge

Acquistando il "pacchetto completo Ballan", che consiste in montaggio, assistenza e manutenzione, il cliente ha la garanzia assoluta e certificata dall'azienda di essere sempre in regola con le disposizioni previste dalla Norma di Prodotto EN 13241-1.

**La Ballan SpA si riserva la facoltà di apportare, senza preavviso, modifiche ai prodotti.**

I colori dei legni e delle tinte Ral, rappresentati con i sistemi di stampa, sono puramente indicativi. Le foto hanno solo lo scopo di illustrare il prodotto e non sono vincolanti. Tutti i testi, disegni, illustrazioni e foto sono di proprietà esclusiva di Ballan SpA, è vietata qualsiasi riproduzione non autorizzata, totale o parziale.



Un grande vantaggio delle porte Ballan è la completezza dell'offerta:  
 porte basculanti, porte sezionali, porte a scorrimento laterale, porte di sicurezza...  
**solo la massima libertà di scelta!**



**excellence in doors**



**Info Clienti**  
**800-405540**  
Chiamata gratuita



Cap. Soc. Euro 5.000.000 i.v.  
R.I. PD / C.F. / P. IVA 00327010286  
REA PD 0118254

**Ballan SpA**  
Via Restello 98  
35010 Villa del Conte (PD) Italy  
Tel. + 39 **049 9328111**  
Fax + 39 049 9325311  
e-mail: [ballan@ballan.com](mailto:ballan@ballan.com)  
[www.ballan.com](http://www.ballan.com)



Sistema di gestione qualità certificato

**ballan**<sup>®</sup>  
excellence in doors